



**УЛААНБААТАР ХОТЫН НИЙТИЙН АЖ АХУЙГ
САЙЖРУУЛАХ ХОЁР ДАХЬ ТӨСӨЛ (MOG-3890),
ОЛОН НИЙТИЙН ОРОЛЦООНД ТУЛГУУРЛАН ГЭР
ХОРООЛЛЫН БИЧИЛ ДЭД БҮТЦИЙГ ХӨГЖҮҮЛЭХ
ТӨСӨЛ (TF053820) ЭЦСИЙН ТАЙЛАН
2012 ОНЫ ТӨЛӨВЛӨГӨӨ**

Тайлан бэлтгэсэн:

Д. Цэндсүрэн

Д. Нямдорж

О. Энхтүвшин

Б. Нямсүрэн

М. Энхбаяр

Г. Баяртуяа

Ю. Пүрэвсүрэн

Ж. Батбуянт

Э. Батжаргал

Хянан тохиолдуулсан:

Л. Бадамхорлоо

ГАРЧИГ

ТОВЧИЛСОН ҮГИЙН ТАЙЛБАР.....	4
ХҮСНЭГТИЙН ЖАГСААЛТ.....	5
ЗУРГИЙН ЖАГСААЛТ.....	5
БҮЛЭГ I. ТӨСЛИЙН ТАНИЛЦУУЛГА.....	7
1.1 Төслийг хэрэгжүүлэх үндэслэл ба хэрэгцээ.....	7
<i>Ерөнхий мэдээлэл.....</i>	<i>7</i>
<i>Улс орны болон салбарын асуудлууд.....</i>	<i>7</i>
<i>Төслийн хөгжлийн зорилтууд ба гол үзүүлэлтүүд.....</i>	<i>7</i>
<i>Төслийн бүрэлдэхүүн хэсэг, хэрэгжилт.....</i>	<i>8</i>
БҮЛЭГ II. ТӨСЛИЙН ТҮНШЛЭГЧИД, ГЭРЭЭНИЙ НӨХЦӨЛ.....	9
2.1 Төслийн түншлэгчид.....	9
2.2 Зээлийн нөхцөл ба тохиролцоо.....	9
БҮЛЭГ III. ТӨСЛИЙН ХЭРЭГЖИЛТ.....	10
3.1 БҮТЭЦ ЗОХИОН БАЙГУУЛАЛТ.....	10
3.2 Төслийн хэрэгжилтийн шалгуур үзүүлэлт.....	10
3.3 Худалдан авалт.....	11
<i>Танилцуулга.....</i>	<i>11</i>
<i>Худалдан авах ажиллагааны явц, баримталсан зарчим.....</i>	<i>12</i>
<i>Худалдан авах ажиллагаанаас авсан сургамж.....</i>	<i>14</i>
3.4 САНХҮҮГИЙН МЕНЕЖМЕНТ.....	14
<i>Төслийн оролцогч талууд.....</i>	<i>14</i>
<i>Төслийн хөрөнгө зарцуулалт.....</i>	<i>14</i>
3.5 ТӨСЛИЙН ХӨРӨНГӨ ОРУУЛАЛТ, БҮТЭЭН БАЙГУУЛАЛТЫН АЖЛУУД.....	16
3.6 НЭВТРҮҮЛСЭН ШИНЭ ТЕХНИК, ТЕХНОЛОГИ, СУДАЛГААНЫ АЖЛУУД.....	23
3.7 БУЦАЛТГҮЙ ТУСЛАМЖУУД.....	28
<i>Улаанбаатар хотын цэвэр, бохир усны мастер төлөвлөгөө.....</i>	<i>28</i>
<i>Нийслэлийн төсвийн зардал, хүний нөөцийн менежментийг бэхжүүлэх.....</i>	<i>29</i>
<i>Монгол орны хүрээлэн байгаа орчныг шинэчлэх төсөл, TF54416.....</i>	<i>29</i>
<i>Японы Нийгмийн хөгжлийн сангийн буцалтгүй тусламж, TF-053820.....</i>	<i>30</i>
3.7 ХҮНДРЭЛТЭЙ АСУУДЛУУД-ТӨСЛИЙН СУРГАМЖ.....	30
<i>Эрсдэлүүд, тэдгээрийг бууруулах арга хэмжээ.....</i>	<i>30</i>
<i>Хүндрэлүүд.....</i>	<i>31</i>
3.8 НҮҮЛГЭН СУУРЬШУУЛАЛТ.....	33
<i>Мөрдлөг болгосон хууль тогтоомж, дүрэм журам.....</i>	<i>33</i>
3.9 ТӨСЛИЙН МЭДЭЭЛЭЛ СУРТАЛЧИЛГААНЫ АЖЛУУД.....	34
БҮЛЭГ IV. ХАМТЫН АЖИЛЛАГАА.....	35
4.1 Оролцогч талууд.....	35
<i>Сангийн яам:.....</i>	<i>35</i>
БҮЛЭГ V. ТӨСЛИЙН ХЯНАЛТ ҮНЭЛГЭЭ, ТАЙЛАГНАЛТ, ТӨСЛИЙН ГУРАВ ДАХЬ ШАТНЫ СУДАЛГАА.....	40
5.1 Төслийн хяналт үнэлгээ.....	40
5.2 Төслийн гүйцэтгэл, үр дүнгийн талаархи сонирхогч талуудын сэтгэл ханамж, үнэлгээ.....	40
<i>Гэр хорооллын иргэдийн санал сэтгэгдэл ба эргэх холбоо.....</i>	<i>42</i>
5.3 Төслийн гурав дахь шатны техник эдийн засгийн үндэслэл боловсруулах судалгаа.....	43
БҮЛЭГ VI. ТӨСЛИЙН НӨЛӨӨЛӨЛ.....	44

6.1	Нийгмийн асуудал	44
6.2	Байгаль орчин.....	44
БҮЛЭГ VII. ИРГЭДИЙН ОРОЛЦООТОЙ БИЧИЛ ДЭД БҮТЦИЙГ ХӨГЖҮҮЛЭХ ХОЁР ДАХЬ ТӨСЛИЙН 2011 ОНЫ ТАЙЛАН.....		45
7.1	Төслийн хоёрдугаар шатны хэрэгцээ.....	45
7.2	Хууль эрхзүйн баримт бичгүүд	45
7.3	Худалдан авах ажиллагаа	46
7.4	Санхүүгийн менежмент	49
7.5	Барилгын ажил.....	49
7.6	Чадавхийг бэхжүүлэх үйл ажиллагаа.....	50
7.7	Нийтийг хамарсан арга хэмжээ	51
7.8	Дүгнэлт	51
УЛААНБААТАР ХОТЫН НИЙТИЙН АЖ АХУЙГ САЙЖРУУЛАХ ХОЁР ДАХЬ ТӨСЛИЙН 2011 ОНЫ ТӨЛӨВЛӨГӨӨНИЙ БИЕЛЭЛТ БОЛОН 2012 ОНЫ ТӨЛӨВЛӨГӨӨ		53
	2011 оны төлөвлөгөөний биелэлт	54
	2012 оны төлөвлөгөө	58

ТОВЧИЛСОН ҮГИЙН ТАЙЛБАР

БОНУ	Байгаль орчны нөлөөллийн үнэлгээ
БУА	Барилга угсралтын ажил
ГХАХХ	Германы хамтын ажиллагааны хөгжлийн хөтөлбөр
ДСШ	Дотоодын сонгон шалгаруулалт
ЗАА	Захирагчийн ажлын алба
ЗТБХБЯ	Зам тээвэр, барилга хот байгуулалтын яам
ИНБ	Иргэний нийгмийн байгууллагууд
ИХТ	Иргэдийн хөгжлийн төв
ИХДЖ	Иргэдийн хөгжлийг дэмжих жил
МУ	Монгол улс
НЗД	Нийслэлийн Засаг дарга
НЗДТГ	Нийслэлийн Засаг даргын тамгын газар
НҮБ	Нэгдсэн үндэстний байгууллага
ННУ	Нийгмийн нөлөөллийн үнэлгээ
НСТ	Нүүлгэн суурьшуулалтын төлөвлөгөө
ОУСШ	Олон улсын сонгон шалгаруулалт
ОУХА	Олон улсын хөгжлийн ассоциаци
ТББ	Төрийн бус байгууллага
ТУН	Төслийг удирдах нэгж
ТУХ	Төслийг удирдах хороо
ТХН	Төсөл хэрэгжүүлэх нэгж
ТЭЗҮБ	Техник эдийн засгийн үндэслэл боловсруулах
СШ	Сонгон шалгаруулалт
СШББ	Сонгон шалгаруулалтын бичиг баримт
СЯ	Сангийн яам
УБНААСТ2	Улаанбаатар хотын Нийтийн аж ахуйг сайжруулах хоёр дахь төсөл
УСУГ	Ус сувгийн удирдах газар
ЭЗӨДЯБС	Эдийн засгийн өсөлтийг дэмжих, ядуурлыг бууруулах стратеги
ЯБСББ	Ядуурлыг бууруулах стратегийн баримт бичиг
ЯНХС	Японы нийгмийн хөгжлийн сан

ХҮСНЭГТИЙН ЖАГСААЛТ

- Хүснэгт 1. Төслийн үр дүнгийн шалгуур үзүүлэлтүүд, биелэлт
- Хүснэгт 2. Төслийн гэрээнд тусгагдсан ХАА-ны шалгуур үзүүлэлт
- Хүснэгт 3. Нийт зээлийн хөрөнгө зарцуулалт /мян.ам.доллар/
- Хүснэгт 4. Дэлхийн банкны санхүүжилт /мян.ам.доллар/
- Хүснэгт 5. Дотоодын санхүүжилт /мян.ам доллар/
- Хүснэгт 6. Эрсдэлийг бууруулсан байдал
- Хүснэгт 7. Төслийн гүйцэтгэлийн үнэлгээ
- Хүснэгт 8. Төсөл хэрэгжих хороод
- Хүснэгт 9. 2011 оны төлөвлөлтийн биелэлт
- Хүснэгт 10. 2012 оны ЯНХС-ийн буцалтгүй тусламжаар хийх ажлын төлөвлөгөө
- Хүснэгт 11. 2012 оны УБНААСЗ төслөөр хийх ажлын төлөвлөгөө
- Хүснэгт 12. 2012 оны УБ Цэвэр агаар төслөөр хийх ажлын төлөвлөгөө
- Хүснэгт 13. 2012 оны Иргэдийн оролцоо-өрхийн хөгжлийг дэмжих жилийн хүрээнд хийх ажлын төлөвлөгөө

ЗУРГИЙН ЖАГСААЛТ

- Зураг 1. Төслийн хөрөнгийн эх үүсвэр тус бүрээр харуулбал
- Зураг 2. Баянхошуунд шав тавьж байгаа нь. 2007он
- Зураг 3. Хүчитгэсэн хуванцар болон зөөлөн ширмэн хоолойнууд суурилуулав. 2008 он
- Зураг 4. Баянхошууны 1500м3 багтаамжтай усан сангийн барилгын ажил. 2009он
- Зураг 5. Баянхошууны дээд усан сангийн гадаад байдал. 2010 он
- Зураг 6. Баянхошууны дээд насос станцын гадаад байдал. 2010он
- Зураг 7. Хураалттай яндан хоолой. 2007 он
- Зураг 8. Худганд холболт оруулав. 2009он
- Зураг 9. Ус хангамжийн системд холбогдсон ус түгээх байр. 2010 он
- Зураг 10. Цэвэр, бохир усны машин. 2009 он
- Зураг 11. Худгийн дотор талын үзел. 2010 он
- Зураг 12. 10 машины гараж. 2009 он
- Зураг 13. Өндөр бүтээмжтэй, эрчим хүч бага хэрэглэдэг орчин үеийн насос тоног төхөөрөмжүүд. 2009 он
- Зураг 14. Цэвэр бохир усны шугамд холбогдсон айлын тохижилт
- Зураг 15. Бага оврын цэвэрлэх байгууламж. 2011 оны 10-р сар
- Зураг 16. Цэвэрлэх байгууламжийн

- Зураг 17. Цэвэрлэх байгууламжид байрлуулсан танкууд
- Зураг 18. Тохируулгатай хаалт
- Зураг 19. Айлын хашаанд барилгын ажил хийж байгаа байдал
- Зураг 20. Айл байшиндаа нэмэлт өрөө гаргасан айл
- Зураг 21. Айлд байрлуулсан тоолуур, халаалтын утас
- Зураг 22. Халаагчтай, ванн
- Зураг 23. Шонгийн нүх өрөмдөх ажлын үеэр
- Зураг 24. Дээд эх үүсвэрийн гүний худгийн насосыг шинэчилж байгаа нь
- Зураг 25. Хайлаастын насос станцын 3 насосны хүчин чадлыг нэмэгдүүлэв.
- Зураг 26. Хуванцар хоолойг гагнах аппарат хэрэгслүүд
- Зураг 27. Усны алдагдлыг зогсоох хэрэгслүүд
- Зураг 28. Цэвэр бохир усны лаборатори
- Зураг 29. Хяналт, удирдлагын телеметрийн систем
- Зураг 30. Тоног төхөөрөмжийн зураг
- Зураг 31. Гүйцэтгэгчид гагнуурын машин дээр ажиллаж сурав.
- Зураг 32. Айл өрхийн холболтын санал болгосон техникийн шийдлүүд
- Зураг 33. Гэр хороолол дахь орон сууцны төрлүүд
- Зураг 34. Гэртэй айл өрхүүдэд ариун цэврийн өрөө бий болгох хувилбарууд
- Зураг 35. Цементэн доторлогоо
- Зураг 36. Давирхай шүрших доторлогоо
- Зураг 37. Хоолойд углаж халаадаг доторлогоо
- Зураг 38. Гулсагч доторлогоо
- Зураг 39. Мэдээллийн сувгуудыг ашигласан байдал 2004-2011
- Зураг 40. Төслийн тайлагнах үзэсгэлэн. 2011 он
- Зураг 41. Хамтын ажиллагаа
- Зураг 42. “Чанарын баталгаажуулалт” алтан цом авав. 2012 он
- Зураг 43. Хяналт үнэлгээ хийсэн байгууллагууд
- Зураг 44. Үнэлгээний төрлүүд
- Зураг 45. Иргэдийн санал сэтгэгдэл, эргэх холбоо
- Зураг 46. СШ-ын танилцуулга хийж байна. 2011 он.
- Зураг 47. Бүтээн байгуулалтын газрыг байдал дээр нь очиж танилцав.
- Зураг 48. 2011 оны нийт хөрөнгө зарцуулалт

БҮЛЭГ I. ТӨСЛИЙН ТАНИЛЦУУЛГА

1.1 ТӨСЛИЙГ ХЭРЭГЖҮҮЛЭХ ҮНДЭСЛЭЛ БА ХЭРЭГЦЭЭ

Ерөнхий мэдээлэл

Улаанбаатар хотын Нийтийн аж ахуйг сайжруулах хоёр дахь төсөл нь 2004 оны 7-р сарын 23-ны өдөр Монгол улсын Засгийн газар, ОУХА-ийн хооронд байгуулсан Хөгжлийн зээлийн гэрээ” болон ОУХА, Нийслэлийн Засаг даргын тамгын газрын хооронд байгуулсан “Төслийн гэрээ”-нд заагдсан нөхцөлөөр бараа, ажил, үйлчилгээг худалдан авах, хэрэгжүүлэх, төслийн үр дүнг гэрээнд заагдсан үзүүлэлтэд хүргэх ажлыг хийж гүйцэтгэлээ.

Төсөл хэрэгжилтийн явцад хагас, бүтэн жилээр тайлан гаргаж, Сангийн яам, Зам тээвэр, барилга хот байгуулалтын яам, НЗДТГ, Дэлхийн банк, Төслийг удирдах хороонд тухай бүр хүргүүлж байсан бөгөөд 2011 оны энэхүү тайланд төслийн үр дүн, бүтээн байгуулалтын ажлуудыг төсөл хэрэгжсэн хугацааны өссөн дүнгээр гаргаж тайлагнаж байна.

Улс орны болон салбарын асуудлууд

Монгол улсын хүн амын гуравны нэг гаруй хувь нь ядуу амьдралтай бөгөөд орлогын тэгш бус байдал өсөн нэмэгдсээр байв. Ядуурлаас гарах хөгжлийн явцыг хурдасгах үүднээс 2003 оны 7-р сард Засгийн газраас Эдийн засгийн өсөлтийг дэмжих, ядуурлыг бууруулах стратегийг баталсан. Энэхүү стратегийг хэрэгжүүлэхэд Засгийн газарт дэмжлэг үзүүлэх төдийгүй Улаанбаатар хотын ядуу хүн амд хүргэх нийтийн аж ахуйн үйлчилгээг сайжруулах асуудал нь Дэлхийн банкны стратеги зорилгод нийцэж байсан юм.

Улаанбаатар хотын Нийтийн аж ахуйг сайжруулах төсөл нь гэр хорооллын ус хангамжид чиглэгдэж, төвлөрсөн ус хангамжийн системийг гэр хороолол руу тэлж, ус хангамжийн системийг барьж, худгуудыг холбох, гэр хорооллын айл өрхүүдийг цэвэр усны шугаманд холбож, бохир усыг татан зайлуулах техникийн шийдлийг тодорхойлон хэрэгжүүлэх мөн төвийн ус хангамжийн системийн хүчин чадлыг нэмэгдүүлэх, шинэ техник, технологи, тоног төхөөрөмжийг нэвтрүүлэх, ус хангамжийн салбарын ажилтнуудын чадавхийг сайжруулах, бүтэц зохион байгуулалтыг боловсронгуй болгох ажлуудыг хийсэн.

Гэр хорооллын бохир шийдэх асуудал нь хотын төлөвлөлтийн нөхцөл байдлаас шалтгаалан маш их хэмжээний хөрөнгө оруулалт шаардахаас гадна, техникийн хувьд хэрэгжих боломж муу байгаа нь олон удаагийн судалгаагаар батлагдсан. Гэсэн хэдий ч гэр хороололд айл өрхийг цэвэр бохир усанд холбох, бохир усыг татан цэвэрлэх бие даасан бага оврын цэвэрлэх байгууламж барих загвар төслийг хэрэгжүүлэх зорилт тавьсан.

Ус хангамжийн төслүүд нь Дэлхийн банкны хөнгөлөлттэй зээлээр хэрэгжсэн бол уг зээлийг дагаж орж ирсэн Нидерланд, Франц, Японы Засгийн газрын буцалтгүй тусламжаар Улаанбаатар хотын “Цэвэр бохир усны Мастер төлөвлөгөө” боловсруулах, ногоон байгууламжийг сайжруулах, далан суваг барих, иргэдийн оролцоотойгоор гэр хорооллын нөхцөл, эрүүл ахуй, ариун цэврийн орчинг сайжруулахад чиглэгдсэн хэд хэдэн төслийг амжилттай хэрэгжүүлсэн.

Төслийн хөгжлийн зорилтууд ба гол үзүүлэлтүүд

Төслийн хөгжлийн зорилт нь Улаанбаатар хотын гэр хорооллын оршин суугчдыг чанар, стандартын шаардлагад нийцсэн усаар тасралтгүй хангаж, тэдний амьдралын чанарыг сайжруулах явдал юм. Мөн Улаанбаатар хотын ус хангамжийн чанар хүртээмжийг дээшлүүлж, ус хангамжийн хүчин чадлыг нэмэгдүүлэн, орчин үеийн шинэ техник, технологийг нэвтрүүлэх зорилготой төсөл юм. Төсөл хэрэгжилтийн гол шалгуур

үзүүлэлтүүдийг (а) төсөлд хамрагдаж буй гэр хорооллуудын нэг ус түгээх байранд оногдох хэрэглэгчдийн тоо буурсан байх; (b) эдгээр хорооллуудад байгаа ус түгээх байруудаас шугамд холбогдсон ус түгээх байруудын эзлэх хувийн өсөлт; (c) УСУГ-ын санхүүгийн чадавхи дээшилж, зохион байгуулалтын хувьд боловсронгуй болсон байхаар тодорхойлсон юм.

Төслийн бүрэлдэхүүн хэсэг, хэрэгжилт

Улаанбаатар хотын Нийтийн аж ахуйг сайжруулах хоёр дахь төслийн бүрэлдэхүүн хэсгийг Төслийн гэрээнд дөрвөн бүрэлдэхүүн хэсэгтэй байхаар заасан бөгөөд уг бүрэлдэхүүн хэсгийн хэрэгжилтийн байдлыг дор үзүүлэв.

1. **Гэр хорооллын ус хангамжийн хэсэгт** Баянхошуу, Чингэлтэй, Дамбадаржаа, Дарь-Эхийн гэр хорооллуудад ус хангамжийн шугам сүлжээг барих, Наран, Улиастайн гэр хороололд ус хангамжийн хүчин чадлыг нэмэгдүүлэхээр төлөвлөсөн ажлууд бүрэн хийгдэж, 10 машины багтаамжтай, цахилгаан, дулаан, усны бие даасан эх үүсвэртэй, УСУГ-ын усны машины гаражийн барилга барьсан. Мөн Дамбадаржаад судалгааны үндсэн дээр сонгон авсан 96 айл, 8 албан байгууллагыг цэвэр бохир усны шугаманд холбох, бие даасан бага хүчин чадлын цэвэрлэх байгууламж барих загвар төслийг хэрэгжүүлж ашиглалтад хүлээлгэн өглөө.

Үр дүнгээс харахад төслийн зураг төсөл нь тухайн нөхцөл байдалдаа тохирсон, төслийн бүрэлдэхүүн хэсгийн зорилго зорилттой бодит ажлын хөрөнгө оруулалт нь нийцсэн, найдвартай, тасралтгүй ажиллагаа бүхий ус хангамжийн систем, хэд хэдэн УТБ-ын хамт бий болсон байна.

Аквадем Консалтинг компаний төслийн хэрэгжилтэд хийсэн хөндлөнгийн хяналтын тайлан.
Хуудас 8

2. **Хотын ус хангамжийн хэсэгт** усны чанар, нөөцийг хянах, усны урсац, даралтыг тохируулах, усны алдагдлыг бууруулах, ус хангамжийн системийг алсаас хянах, удирдах, лабораторийн тоног төхөөрөмжийг шинэчлэх, одоо байгаа насос станцуудын хүчин чадлыг сайжруулахаар төлөвлөсөн ажлууд хийгдэж, төвийн эх үүсвэрийн 53 худгийг шилэн кабелиар холбож, УСУГ-ын төв диспетчерээс хянах, удирдах боломж олгосон нэмэлт ажлууд хийгдсэн болно.
3. **Эрчим хүчний үр ашгийг нэмэгдүүлэх хэсэгт** эрчим хүч их зарцуулдаг цахилгаан тоног төхөөрөмжийг цахилгаан бага хэрэглэдэг тоног төхөөрөмжөөр солих ажлуудын хүрээнд усны эх үүсвэрүүдийн тоног төхөөрөмжид шилэн кабель, телеметрийн системийг нэвтрүүлж, шинэ технологи нэвтрүүлэхэд чиглэгдсэн хэд хэдэн судалгааг хийж, холбогдох газруудад өгсөн.
4. **Ус сувгийн удирдах газар, Төслийг удирдах нэгжийн бүтэц зохион байгуулалтыг сайжруулах** ажлын хүрээнд ажилтнуудын чадавхийг сайжруулах, үнэ тариф, тоолууржуулах бодлого, айл өрх, байгууллагуудыг шугамд холбохтой холбогдсон бодлогын болон техникийн асуудлуудыг шийдвэрлэхээр тусгасан. Төсөл хэрэгжүүлэхтэй холбоотой удирдах дээд байгууллагууд, нийслэлийн холбогдох мэргэжилтнүүдийг төслийн хүрээнд сургалтад хамруулж, чадавхийг сайжруулах зорилтыг тавьсан.

Төслийн үндсэн ажлууд 2010 онд бүрэн хэрэгжиж дууссан бөгөөд төслийн үлдэгдэл хөрөнгөөр 2011 онд төвийн эх үүсвэрийн 53 худгийн тоног төхөөрөмжийг шинэчлэн, шилэн кабелиар холбох, төвлөрсөн шугамын хаалт арматурыг солих хоёр гэрээг хийж дуусгасан. Мөн Дамбадаржаагийн загвар төслийн хэрэгжүүлж дуусган, туршилт тохируулгыг хийж, ашиглалтанд хүлээлгэн өглөө.

БҮЛЭГ II. ТӨСЛИЙН ТҮНШЛЭГЧИД, ГЭРЭЭНИЙ НӨХЦӨЛ

2.1 ТӨСЛИЙН ТҮНШЛЭГЧИД

Улаанбаатар хотын нийтийн аж ахуйг сайжруулах төслийн ус хангамжийн үндсэн төслийг Дэлхийн банк, Нийслэлийн Засаг даргын Тамгын Газар, УСУГ хамтран санхүүжүүлж хэрэгжүүлэв. Тухайлбал, Дэлхийн банкны 18 сая ам.долларын хөнгөлөлттэй зээл. Зээлийн хугацаа 40 жил, эхний 10 жилд үндсэн өрийн төлбөр хийхгүй, жилийн хүү нь 0.75%. НЗДТГ-аас ТУН-ийн үйл ажиллагааны зардлын 50%, нүүлгэн суурьшуулалтын зардалд нийтдээ 570 000 ам.доллар, УСУГ-аас барилгын ажлын 67% болон Төсөл хэрэгжүүлэх нэгжийн үйл ажиллагааны зардалд нийт 4,4 сая ам.долларын хөрөнгийг тус тус зарцуулав. Дэлхийн банк ус хангамжийн салбарт хөнгөлөлттэй зээл олгосноос гадна Улаанбаатар хотын өмнө тулгарч байгаа хэд хэдэн асуудлыг шийдвэрлэхэд шаардагдах хөрөнгийн эх үүсвэрийг буцалтгүй тусламжийн хэлбэрээр шийдэж, параллель санхүүжилтийн төслүүдийг хэрэгжүүлсэн. Үүнд:

- (a) Иргэдийн оролцоонд түшиглэн гэр хорооллын бичил дэд бүтцийг хөгжүүлэх, иргэдийн бүлгийг зохион байгуулах, чадавхижуулах, хямд өртөгтэй ариун цэврийн байгууламж барих төслийг хэрэгжүүлэхэд **Японы нийгмийн хөгжлийн сангаас** 1,89 сая ам. доллар;
- (b) Гэр хорооллын зам, далан суваг, хүрээлэн байгаа орчин, ногоон байгууламжийг сайжруулахад **Нидерландын засгийн газраас** 1,8 сая ам.доллар;
- (c) Хот, дүүргийн санхүү, төлөвлөлтийн менежментийг боловсронгуй болгох, хүчин чадлыг бэхжүүлэхэд **Олон улсын хөгжлийн ассоциациас** 0,3 сая ам. доллар;
- (d) Улаанбаатар хотын цэвэр, бохир усны Мастер төлөвлөгөөг боловсруулахад **Францын засгийн газраас** 0,7 сая еврогийн буцалтгүй тусламжийг тус тус авчээ. Эдгээр буцалтгүй тусламжийн төслүүдийг Төслийг удирдах нэгж хариуцан хэрэгжүүлсэн болно.

Мөн “Иргэдийн оролцоотойгоор гэр хорооллын бичил дэд бүтцийг сайжруулах” хоёр дахь шатны буцалтгүй тусламжийн төслийн гэрээ МУЗГ, Дэлхийн банкны хооронд 2011 оны 7-р сарын 5-нд байгуулагдаж, энэхүү төслийн хүрээнд хийх ажлын төлөвлөгөөг он, оноор гаргаж 2011 онд төлөвлөсөн ажлуудыг амжилттай хэрэгжүүлэв.

2.2 ЗЭЭЛИЙН НӨХЦӨЛ БА ТОХИРОЛЦОО

МУЗГ, Дэлхийн банкны хооронд байгуулсан Хөгжлийн зээлийн гэрээнд зээл хүчин төгөлдөр болох дараахи нөхцөлүүдийг заасан байсныг хэрэгжүүлэв.

- Сангийн яам, НЗДТГ-ын хооронд болон НЗДТГ, УСАГ(хуучин нэрээр)-ын хооронд ОУХА-ийн шаардлагад нийцсэн нөхцөлөөр дамжуулан зээлдүүлэх гэрээг 2005 оны 2-р сарын 25-нд байгуулж, гэрээнд гарын үсэг зурав. Энэхүү дамжуулан зээлдүүлэх гэрээгээр НЗДТГ-т жилийн 1%-ийн хүүтэй, УСУГ-т жилийн 5%-ийн хүүтэйгээр энэхүү зээлийг дамжуулан зээлдүүлсэн болно. Усны үнийг хугацаанд нь нэмээгүйгээс УСУГ-ын санхүүгийн хүчин чадал доройтож, 2004 оноос хойш зээлийн хүү төлөх боломжгүй болсон.
- ОУХА-ийн шаардлагад нийцсэн төслийн санхүүгийн менежментийн системийг бий болгох, усны үнэ тарифийг нэмэгдүүлэх нь төслийн хөрөнгө зарцуулалтыг эхлүүлэх нөхцөл байсан боловч, тухайн үеийн эдийн засгийн хүндрэлтэй нөхцөл байдлын улмаас 2005 онд усны үнэ тарифийг нэмэх боломжгүй байсныг харгалзан ОУХА энэ нөхцөлийг цуцлан хөрөнгө зарцуулалтыг хийх эрхийг олгосон. 2006 оноос эхлэн ээлж дараатайгаар усны үнэ нэмэх арга хэмжээг НЗДТГ авснаар гэрээгээр хүлээсэн үүргээ ямар нэг хэмжээгээр биелүүлсэн.

БҮЛЭГ III. ТӨСЛИЙН ХЭРЭГЖИЛТ

3.1 БҮТЭЦ ЗОХИОН БАЙГУУЛАЛТ

1997-2004 онд хэрэгжсэн Улаанбаатар хотын Нийтийн аж ахуйг сайжруулах анхны төслийн туршлага дээр үндэслэн, гэрээнд заасны дагуу Монголын Засгийн газар нь төслийг удирдан зохион байгуулах үүргийг НЗДТГ-т өгсөн. Нийслэлийн Засаг дарга 2004 ны 4-р сарын 20-ны өдрийн 176 тоот захирамж гарган Төслийг Удирдах Нэгж(ТУН)-ийг байгуулж, дүрэм, орон тоог баталсан. ТУН-ийн бүрэлдэхүүнд ихэвчлэн өмнөх төсөл дээр ажиллаж байсан туршлагатай ажилтнууд орсноор бараа ажил үйлчилгээ худалдан авах, нягтлан бодох бүртгэл, санхүүгийн менежмент, байгаль орчин болон нүүлгэн суурьшуулалтын асуудлыг Дэлхийн банкны дүрэм журмын дагуу зохион байгуулах баг бүрдсэн юм.

Дэд бүтцийн сайд, Нийслэлийн Засаг даргын 2002 оны 11-р сарын 20-ны өдрийн хамтарсан 324/485 тоот тушаал, захирамжаар байгуулагдсан Төслийг удирдах хороо төсөл хэрэгжилтийн турш төслийг удирдаж, 13 удаа хуралдаж, шийдвэр гаргаж ирсэн. Төслийг удирдах хорооны бүрэлдэхүүнд холбогдох яамд, ашиглагч байгууллага, хотын хэлтэс, дүүрэг, Төрийн бус байгууллагын төлөөлөл орсон. ТУХ-ны даргаар Улаанбаатар хотын ерөнхий менежер бөгөөд ЗАА-ны дарга томилогдсон.

Эхний төслийн сургамжаас үндэслэн ашиглагч УСУГ-ын ажилтнуудаас бүрдсэн, төслийн хэрэгжилтэд хяналт тавих үүрэг бүхий Төсөл Хэрэгжүүлэх Нэгж(ТХН)-ийг УСУГ-т байгуулан ажиллуулсан нь барилгын ажлын хяналтад ашиглагч байгууллага эхнээс нь оролцох боломжийг олгосон, үр дүнгээ өгсөн арга хэмжээ байсан.

Төслийн менежмент, барилгын ажлын чанарт зөвлөгөө өгөх үүрэг бүхий зөвлөх компаниар Еазен Интернейшнэл компани, Усны барилга байгууламж ХХК-ны түншлэл 2006-2010 онд ажилласан. ТУН, ТХН, Зөвлөх баг нэг дор байрлаж, төслийн өдөр тутмын үйл ажиллагааг хамтран зохион байгуулж байсан нь төсөл хэрэгжилтэд эерэгээр нөлөөлсөн сайн туршлага болсон юм.

3.2 ТӨСЛИЙН ХЭРЭГЖИЛТИЙН ШАЛГУУР ҮЗҮҮЛЭЛТ

2004 оны 3-р сарын 31-нд Дэлхийн банкны баталсан Төслийн үнэлгээний баримт бичигт заасан төслийн үр дүнг хянах шалгуур үзүүлэлтүүдэд хүргэхэд төслийн үндсэн үйл ажиллагаа чиглэгдсэн бөгөөд тэдгээр үзүүлэлтүүд хэрхэн биелснийг 2011 оны жилийн эцсийн байдлаар Хүснэгт 1-д үзүүлэв.

Хүснэгт 1. Төслийн үр дүнгийн шалгуур үзүүлэлтүүд, биелэлт

Шалгуур үзүүлэлтүүд	Суурь үнэлгээ 2004 он	Төслийн эцэст хүрэх үр дүн	Биелэлт 2011
Төслийн гэр хорооллуудад 1 ус түгээх байранд ногдох иргэдийн тоо буурсан байдал (тоогоор)	1,492	1,124	940
Төслийн гэр хорооллын шугам сүлжээнд холбогдох ус түгээх байруудын хувь (%)	0%	100%	100%
Засварласан/шугаманд холбосон ус түгээх байрын тоо	0	112	112
Суурилуулсан шугам хоолой (км)	0	78.2	78.2
Эрчим хүчний үр ашигтай насосуудыг суурилуулах (тоогоор)	0	87	87
Төслийн менежмент (байгуулсан гэрээ, авч хэрэгжүүлсэн арга хэмжээний тоо)	0	42 гэрээ 8 арга хэмжээ	42 гэрээ 8 арга хэмжээ

3.3 ХУДАЛДАН АВАЛТ

Танилцуулга

Улаанбаатар хотын Нийтийн аж ахуйг сайжруулах хоёр дахь төслийн хэрэгжилтийн хугацаанд нийт 153 гэрээт ажлын худалдан авах ажиллагааг зохион байгуулсан. Төслийн худалдан авах ажиллагааг Дэлхийн банкн, НЗДТГ-ын хооронд байгуулсан “Төслийн гэрээ”-ний Хуваарь 1-ийн дагуу зохион байгуулсан. Мөн 2006 оны 2 дугаар сарын 1-нээс мөрдөж эхэлсэн “Төрийн болон орон нутгийн өмчийн хөрөнгөөр бараа, ажил, үйлчилгээ худалдан авах тухай” Монгол улсын хууль болон журмын дагуу Үнэлгээний хороо байгуулж, сонгон шалгаруулалтын саналуудын үнэлгээг хийж ирэв.

Төслийн гэрээнд ХАА-ны шалгуур үзүүлэлтүүдийг тодорхойлсныг мөрдлөг болгон ажилласан. Худалдан авах ажиллагаа нь доорхи Хүснэгт 2-т нэгтгэн үзүүлсэн шалгуур үзүүлэлтийг хангасан болно.

Хүснэгт 2. Төслийн гэрээнд тусгагдсан ХАА-ны шалгуур үзүүлэлт

Шалгуур үзүүлэлтийн төрөл	Шалгуур үзүүлэлт
Журам	Бараа, ажлын худалдан авалтыг “Олон улсын сэргээн босголт хөгжлийн банкны зээл болон ОУХА-ийн хөнгөлттэй зээлийн худалдан авах ажиллагааны удирдамж”-ийн Бүлэг I-д заасан нөхцөлүүд, Зөвлөхийн үйлчилгээг “Дэлхийн банкны зээлдэгчид зөвлөх сонгон ажиллуулах удирдамж”-ийн Бүлэг I болон IV, Хавсралт 1ба 2-ын холбогдох заалт.
ХАА-ны арга/Шаардлага	Босго үзүүлэлт ба/эсвэл Холбогдох нөхцөлүүд
Урьдчилсан хяналт	<p>i. Бараа, ажлын хувьд</p> <p>a. Барааны US\$ 500,000 болон үүнээс дээш өртөгтэй бүх гэрээ, US\$500,000 доош өртөг бүхий эхний гэрээ, ОУСШ-ын ажлын бүх гэрээ</p> <p>b. ДСШ-ын барааны эхний гэрээ, ажлын эхний 2 гэрээ</p> <p>ii. Зөвлөхийн хувьд</p> <p>a. US\$100,000 болон үүнээс дээш өртөг бүхий зөвлөх компанийн бүх гэрээ</p> <p>b. Чадварын үнэлгээний аргаар шалгаруулах зөвлөх компанийн эхний 2 гэрээ</p> <p>c. US\$50,000 болон үүнээс дээш өртөг бүхий бие даасан зөвлөхийн бүх гэрээ</p> <p>d. Нэг эх үүсвэрээс сонгох зөвлөхийн бүх гэрээ.</p>
Гүйцэтгэлийн хяналт	Урьдчилсан хяналтад тусгагдаагүй бараа, ажил зөвлөхийн бусад бүх гэрээ
ОУСШ (ICB)	Нэг бүр нь US\$700,000 дээш, нийлбэр дүнгээрээ US\$3,500,000 хэтрэхгүй өртөгтэй ажлын гэрээ, US\$100,000 дээш өртөг бүхий барааны гэрээ
ДСШ (NCB)	Нэг бүр нь US\$700,000 доош, нийлбэр дүнгээрээ US\$3,500,000 хэтрэхгүй өртөгтэй ажлын гэрээ, US\$100,000 доош өртөг бүхий барааны гэрээ
Зөвлөх шалгаруулах хосолмол арга (QCBS)	Дор дурдсанаас бусад бүх гэрээ
Зөвлөхийн ур чадварт тулгуурласан арга (SBCQ)	Төслийн мониторингийн болон аудитын шалгалтын зөвлөх үйлчилгээний US\$100,000 доош өртөг бүхий гэрээ
Нэг эх үүсвэрээс сонгох (SSS)	Төслийн нарийвчилсан инженерийн зураг төслийн болон төслийн бүрэлдэхүүний хэсэг D-д заасан төслийн менежментийн гэрээ
Бие даасан зөвлөх (IC)	Байгаль орчны менежментийн төлөвлөгөө, Нүүлгэн суурьшуулалтын үйл ажиллагааны төлөвлөгөөний дагуу мониторинг хийх гэрээ
ДБ-ны санхүүжилт	Ажил: 33%; Бараа: 100%; Зөвлөхийн үйлчилгээ: 94%; Ү/а-ны зардал: 50%

Төслийн санхүүжилтийн хуваарьт 2009 оны 6 дугаар сарын 12-ны өдрийн Хөгжлийн зээлийн гэрээнд оруулсан нэмэлт өөрчлөлтөөр зөвлөхийн үйлчилгээ, болон ажлын гэрээний санхүүжилтийг 100% хийхээр болсон.

Шинээр нэмж гэрээт ажлуудыг хийх, үлдэгдэл хөрөнгө болон ханшийн зөрүүг бүрэн зарцуулж дуусгах зорилгоор төсөл хаагдах хугацааг 2011 оны 12-р сарын 30 хүртэл, дараа нь 2012 оны 2-р сарын 29 хүртэл хоёр удаа сунгасан болно..

Худалдан авах ажиллагааны явц, баримталсан зарчим

Худалдан авах ажиллагаа нь Дэлхийн банкны болон Монгол улсын холбогдох хууль, дүрмийн хүрээнд дараахи үндсэн зарчмыг баримтлан хийгдсэн болно. Үүнд:

- *Хэмнэлт-үр дүнтэй байсан* – Сонгон шалгаруулалтыг явуулахдаа санхүү, техник, хүн хүч, сонгон шалгаруулалтын шаардлагуудыг хангасан, хамгийн бага үнийн санал ирүүлсэн оролцогчийг шалгаруулах зарчмыг баримталж ирлээ. Мөн сонгон шалгаруулалтын баримт бичиг (СШББ)-ийн хуудсыг хоёр талд нь хэвлэх, электрон хувийг э-шуудангаар явуулах, сонгон шалгаруулалтын өмнөх уулзалтыг зохион байгуулан оролцогчдод мэдээлэл өгөх зэргээр цаг хугацаа, хөрөнгө хүч хэмнэх арга хэмжээг авсан болно. Дэлхийн банк, Сангийн яам, НЗДТГ-аас зохион байгуулсан ХАА-тай холбогдсон сургалтад төслийн ажилтнууд, гүйцэтгэгч байгууллагуудын ажилтнуудыг хамруулах зэрэг зохион байгуулалтын арга хэмжээг авсан.
- *Сонгон шалгаруулалтад оролцох эрхтэй оролцогчид ижил эрхтэй байсан* – СШББ-т сонгон шалгаруулалтад оролцох эрхтэй оролцогчийн талаар тодорхой мэдээлэл өгч, тэднийг аливаа хууль бус байдлаар ялгаварлах асуудал гаргаагүй болно.

Дэлхийн банкны худалдан авах ажиллагааны журмын дагуу Банкнаас санхүүжүүлж буй төслүүдэд бараа, ажил, үйлчилгээг санал болгохыг бүх улс орны пүүс компаниуд, хувь хүмүүст зөвшөөрдөг. Харин Нэгдсэн үндсэний байгууллагын Тунхаг бичгийн VII бүлгийн дагуу Нэгдсэн үндсэний байгууллагын Аюулгүйн зөвлөлийн шийдвэрийн дагуу хориглосон улс орны пүүс, компаниуд, эсвэл уг улс оронд үйлдвэрлэсэн бараанд тавьсан хориг болон зээлдэгч орны хувьд худалдаа арилжааны харилцаатай байхыг хориглосон улс орны талаархи мэдээллийг СШББ-т тусган оролцогчдод тодорхой мэдээлэл өгснөөр энэ асуудлаар аливаа маргаан зөрчил төсөл хэрэгжилтийн явцад гараагүй.

2004-2011 онд нийтдээ 34 удаагийн сонгон шалгаруулалтад давхардсан тоогоор гадаадын 74, дотоодын 168 компани (түншлэлийн гишүүдийг оролцуулан), зөвлөх ижил эрхтэйгээр саналаа ирүүлснээс 37 нь гэрээт ажлын гүйцэтгэгчээр шалгарсан байна.

- *Нээлттэй байсан* – Сонгон шалгаруулалтыг өдөр тутмын хэвлэл, интернэтээр нээлттэй зарлаж байсан. Төсөл хэрэгжилтийн явцад ХАА-тай холбоотой 2 гомдол гарсны нэг нь зөвлөхийн үйлчилгээний сонгон шалгаруулалтын хугацааг сунгах, нөгөө нь уг үйлчилгээний сонгон шалгаруулалтын үнэлгээний асуудалтай холбоотой гомдол байсан ч аливаа дүрэм журмыг зөрчиж хийсэн зүйл байхгүй болохыг холбогдох хууль журмын заалтын дагуу гомдол гаргагчид хариу өгч, гомдлыг барагдуулсан болно.

ХАА-ны төлөвлөгөө

Төслийн ХАА-ны эхний төлөвлөгөөг 2005 оны 12 дугаар сард боловсруулж, 2006 оны 1 дүгээр сард шинэчлэн тухай бүр Дэлхийн банк, Төслийг удирдах хороогоор батлуулсан. Уг төлөвлөгөөнд дотоод гадаадын сонгон шалгаруулалтаар бараа, ажил, үйлчилгээний нийт 24 багц гэрээг анх төлөвлөж байсан бол хэрэгжилтийн шатанд 37 гэрээт ажил болж өссөн *Сонгон шалгаруулалтын баримт бичиг (СШББ)*

Ажил болон бараа худалдан авах Дэлхийн банкны стандарт баримт бичгийг ашиглан сонгон шалгаруулалтын баримт бичгийг боловсруулж ирсэн бөгөөд техникийн тодорхойлолт, ажлын тоо хэмжээг холбогдох мэргэжлийн баг буюу зөвлөхийн баг, ТУН-

ийн инженерүүд боловсруулан менежер хянан баталгаажуулж ирсэн. Төслийн хугацаанд нийтдээ 37 сонгон шалгаруулалтын бичиг баримт боловсруулсан байна.

Зарлал – ХАА-ны нэгдсэн зарлалыг 2004 оны 1 дүгээр 12-нд олон улсын сонгон шалгаруулалтын dgmarket сайт дээр нийтлүүлсэн.

- Барилгын ажлын дотоодын сонгон шалгаруулалтын зарыг өдөр тутмын хэвлэл (Өдрийн сонин, Өнөөдөр, Улаанбаатарын мэдээ), www.e-procurement.mn, www.usip2.mn сайтуудаар зарласан.
- Сонгон шалгаруулалтын зарыг мөн олон улсын шалгаруулалтын dgmarket, UNDB сайт дээр нийтлүүлсэн.
- Сонгон шалгаруулалт (СШ)-ын санал бэлтгэх хугацааг олон улсын СШ-ын хувьд 6 долоо хоног, дотоодын СШ-ын хувьд 4 долоо хоногоор зарласан.

Үнэлгээ хийх, Үнэлгээний хороо байгуулах – Төсөл хэрэгжилтийн явцад Нийслэлийн Засаг даргын захирамжаар 22 үнэлгээний хороо байгуулагдаж, түүнд Сангийн яам, Зам тээвэр, барилга, хот байгуулалтын яам, НЗДТГ, ЗАА, УСУГ, Дүүрэг, ОСНААГ, ТУН-ийн төлөөллийг оролцуулж, давхардсан тоогоор төслийн хугацаанд дээрх байгууллагын 141 хүн үнэлгээний хороонд орж ажилласан болно.

Гэрээ байгуулах - Сонгон шалгаруулалтын баримт бичигт тусгасан гэрээний маягтын дагуу гэрээний баримт бичгийг бэлтгэн, шалгарсан оролцогчтой шаардлагатай бол хэлэлцээр хийж, хэлэлцээрийн тэмдэглэлийг гэрээний баримт бичигт тусгадаг. Төсөл хэрэгжилтийн явцад нийт 37 гэрээбайгуулсны 13 нь бараа ханган нийлүүлэх, 13 нь барилгын ажлын, 11 нь зөвлөх үйлчилгээний гэрээ байна.

Төсөл хэрэгжилтийн шатанд зураг төсөлд тусгагдаагүй нэмэлт ажил, нүүлгэн суурьшуулалтаас зайлсхийх зорилгоор зурагт өөрчлөлт орох, дэлхийн эдийн засгийн хямралын улмаас үнэ өртөг өссөн зэрэг шалтгаанаар нийтдээ 25 нэмэлт гэрээг байгуулжээ.

ХАА-ны хяналт – ХАА-ны хяналтыг Дэлхийн банкны журмын дагуу урьдчилсан болон гүйцэтгэлийн гэсэн хоёр төрлөөр хийж ирсэн бөгөөд Дэлхийн банкнаас гүйцэтгэлийн хяналтыг 6 гэрээн дээр 2 удаа хийсэн байна. ХАА-ны бүхий л баримт бичгүүдийг гэрээ тус бүрээр архивын нэгж үүсгэн хадгалж байна.

Төслөөс зарласан тендерт оролцохоор саналаа ирүүлсэн байгууллагуудын бүтцийн авч үзвэл нийт 244 байгууллага, хувь хүн саналаа ирүүлсний 168 нь Монголоос байгаагаас харахад гэрээт ажлын гүйцэтгэлд үндэсний компаниуд ихээхэн үүрэг гүйцэтгэдэг болсныг харуулж байна.

Төсөл хэрэгжилтийн явцад барилгын гэрээт ажлууд төлөвлөсөн хугацаанаас хоцрох явдал нилээд их гарч байсан. Төслийн хэрэгжилтэд хийсэн хөндлөнгийн хяналтын тайланд дараахи үнэлгээ өгсөн.

Хэрэгжилтийн явцад барилгын ажлын гэрээнүүдийн хувьд хугацаа хоцорч хийгдэх дутагдал түгээмэл байжээ. Барилгын ажлууд 1 жилээр, зарим тохиолдолд бүр 2 жилээр ч хугацаа хоцрох асуудал гарсан байна. Хугацаа хоцорсоны гол шалтгааныг дараахи байдлаар үнэлсэн:

- Хэрэгжилтийн төлөвлөгөөг бодитой хийгээгүй;
- Монгол оронд барилгын улирал хэт богино (5-р сараас 10 –р сар хүртэл);
- Хөрсний нөхцөлийг муу судалснаас үүдэлтэй нэмэлт ажлууд хэрэгжилтийн явцад гардаг;
- 2008 онд тохиосон Дэлхийн Эдийн засгийн хямрал Гүйцэтгэгчдэд сөргөөр нөлөөлсөн;
- Дотоодын гүйцэтгэгчид олон улсын байгууллагын төслөөр зарласан гэрээний хэрэгжилтийг удирдан зохион байгуулах чадвар, туршлага дутмаг;
- Дотоодын гүйцэтгэгчид түншлэлийн гэрээ байгуулж ажил гүйцэтгэхдээ түншлэлийн дотоод ашиг сонирхлын зөрчилдөөн нь ажлын хэрэгжилт болон хугацаа алдахад нөлөөлсөн байна.

Аквадем Консалтинг компанийн төслийн хэрэгжилтэд хийсэн хөндлөнгийн хяналтын тайлан. Хуудас 9

Худалдан авах ажиллагаанаас авсан сургамж

Төслийн хэрэгжүүлэх явцад ТУН-ийн ажилтнууд ХАА-ны арвин туршлагатай хуримтлуулж, цаашид өөр өөр санхүүжилттэй төслүүдийг хэрэгжүүлэх мэдлэг олж авах, мэдээллийн арвин санг бүрдүүлж чадсан юм. Харин сонгон шалгаруулалтад оролцогч байгууллагын тоо хэт цөөн байсан ХАА-ны хувьд чадвар муутай компаниуд бага үнийн шалгуураар гэрээг авсан ч хэрэгжилтийн явцад ажлын чанар, гүйцэтгэлийг шаардлагын дагуу хийлгэхэд ТУН, захиалагчийн зүгээс ихээхэн хүч хөдөлмөр гарах явдал байсан. Цаашид гэрээний хэрэгжилтэд дотоодын хяналт шалгалтыг улам бүр сайжруулах шаардлага тавигдаж байна.

3.4 САНХҮҮГИЙН МЕНЕЖМЕНТ*Төслийн оролцогч талууд*Дэлхийн банк /Олон улсын хөгжлийн ассиоциаци/

Дэлхийн банкнаас 12.1 сая зээлжих тусгай эрхтэй тэнцэх 18.0 сая ам.долларын хөнгөлөлттэй зээлийг Монгол улсын засгийн газар, Нийслэлийн Засаг даргын тамгын газраар дамжуулан УСУГ-т зээлдүүлсэн. 2010 оны 12-р сарын 31-ний өдрийн байдлаар зээлжих тусгай эрх, ам.долларын хоорондын ханшны зөрүүнээс бий болсон нэмэлт хөрөнгийг ашиглах нөхцөл байдал үүсч, төслийн хугацаа сунгагдсан билээ. Сангийн яамнаас 2011 оны 4-р сарын 06, 12-р сарын 12-ны өдрүүдэд төслийн хугацааг сунгах хүсэлт тавьсан. Төсөл хэрэгжилтийн хугацаанд Дэлхийн банкны 18,602.2 мянган ам.долларын хөрөнгийг зарцуулсан.

Нийслэлийн Засаг Даргын Тамгын Газар

Нийслэлийн Засаг Даргын Тамгын Газар нь ТУН-ийг удирдагаар хангах үүрэг гүйцэтгэсэн бөгөөд нийслэлийн төсвөөс ТУН-ийн үйл ажиллагааны зардлын 50%, газар чөлөөлөх, нөхөн олговрыг 100% санхүүжүүлсэн. Төсөл хэрэгжилтийн хугацаанд НЗДТГ-аас 379,7 мянган ам.долларын санхүүжилт хийсэн.

Ус сувгийг удирдах газар

УСУГ барилгын ажлын 67%-ийг, зөвлөхийн үйлчилгээний 6%, төсөл хэрэгжүүлэх нэгжийн үйл ажиллагааны зардлыг 100% тус тус санхүүжүүлэхээр олон улсын гэрээнд тусгагдсан. Гэвч 2009 оны 6-р сарын 12-ны өдрийн Дэлхийн банкнаас Сангийн Сайдад ирүүлсэн Төслийн Хөгжлийн Зээлийн гэрээнд өөрчлөлт оруулах тухай албан тоотоор УСУГ-аас гаргаж байсан дээрх хоёр төрлийн санхүүжилтийг 100 хувь зээлээс гаргахаар шийдвэрлэсэн. Энэхүү шийдвэр нь тухайн үед Монгол улс дэлхийн эдийн засгийн хямралыг даван туулах, цаашлаад УСУГ-ын тогтвортой ажиллагааг хангах, тухайн байгууллагад санхүүгийн дэмжлэг үзүүлэх, төслийн үр дүн өгөөжийг ач холбогдолтой болсон. УСУГ нь төсөл хэрэгжилтийн хугацаанд 3,625 мянган ам.долларын санхүүжилт гаргасан.

Төслийн хөрөнгө зарцуулалт

Төслийн хөрөнгө зарцуулалтыг Хүснэгт 3-т үзүүлэв.

Хүснэгт 3. Нийт зээлийн хөрөнгө зарцуулалт /мян.ам.доллар/

Төсөл	2004	2005	2006	2007	2008	2009	2010	2011	2012	Нийт зарцуулалт
Ажил				1,139.4	3,283.9	1,421.0	1,384.9	534.2	52.4	7,815.8
Бараа			382.8	4,558.2	223.7	1,285.4	2,485.7	1,709.7		10,645.5
Зөвлөхийн үйлчилгээ		382.7	208.1	288.2	348.9	440.8	485.9	770.8	275.8	3,201.2
Үйл ажиллагаа	38.0	77.5	91.9	59.4	62.6	41.2	-63.0	134.0	41.9	483.5

Дотоодын санхүүжилт	27.9	43.5	56.8	180.5	79.1	73.1	0			460.9
Нийт	38.0	488.1	726.3	6,102.0	4,099.6	3,267.5	4,366.6	3,148.7	370.1	22,606.9

Хөрөнгө зарцуулалтыг эх үүсвэр тус бүрээр Хүснэгт 4,5-д үзүүлэв.

Хүснэгт 4. Дэлхийн банкны санхүүжилт /мян.ам.доллар/

Дэлхийн банк	2004	2005	2006	2007	2008	2009	2010	2011	2012	Нийт
Ажил	-	-	-	339.0	1007.7	1,308.2	1,388.9	534.2	52.4	4,630.4
Бараа	-	-	382.8	4,558.2	223.7	1,285.4	2,485.7	1,709.7		10,645.5
Зөвлөхийн үйлчилгээ	-	360.7	194.6	266.2	335.9	420.4	485.9	752.9	277.6	3,083.3
Үйл ажиллагаа	-	42.9	65.2	24.6	36.3	19.3	-89.4	122.0	11.3	232.1
Нийт	-	403.6	642.6	5,188.0	1,603.5	3,033.3	4,271.1	3,118.8	341.3	18,602.2

Хүснэгт 5. Дотоодын санхүүжилт /мян.ам.доллар/

Дотоод эх үүсвэр	2004	2005	2006	2007	2008	2009	2010	2011	2012	Нийт
УСУГ	-	49.9	57.0	870.2	2,370.7	208.1	69.1	0		3,625.0
НЗДТГ	38.0	34.6	26.7	43.8	125.4	26.1	26.4	29.9	28.8	379.7
Нийт	38.0	84.5	83.7	914.0	2,496.1	234.2	95.5	29.9	28.8	4,004.7

Зураг 1. Төслийн хөрөнгийн эх үүсвэр тус бүрээр харуулбал



Монгол улсад хэрэгжиж байгаа бусад төслүүд хэрэгцээндээ ашиглаж байгаа үндсэн хөрөнгө, эд хогшилдоо элэгдлийг тооцож, тайлан балансдаа тусгах ажлыг 2011 оноос эхлэн хэрэгжүүлсэн бол Улаанбаатар хотын нийтийн аж ахуйг сайжруулах хоёр дахь төсөлд ашиглагдаж байгаа үндсэн хөрөнгийн элэгдэл хорогдлыг Монголд мөрдөгдөж байгаа санхүү

нягтлан бодох бүртгэлийн стандартын дагуу 2004 оноос буюу төслийн эхэлсэн үеэс нь байгуулж ирсэн. Төсөл хэрэгжилтийн явцад ашиглаж, тодорхой хэмжээний элэгдлийг байгуулаад ашиглалтын шаардлагыг хангахгүй болсон машин, үндсэн хөрөнгийг бүртгэлээс хасах тухай шийдвэрийг гаргуулахад төслийн хувьд тодорхой бус, хүндрэлтэй асуудлын нэг байна.

Төсөл хэрэгжилтийн явцад худалдан авч, үйл ажилагаандаа ашиглаж байсан автомашин, тоног төхөөрөмжийг актлуулах ажлыг Нийслэлийн өмчийн газраар шийдвэр гаргуулж ирсэн. Гэтэл 2011 онд Нийслэлийн өмчийн газраас төслийн хөрөнгийн талаар Өмчийн газраас шийдвэр гаргахгүй болсноос ашиглах боломжгүй үхмэл хөрөнгийн татвар төлөх, үзлэг, хадгалалт хамгаалалтад хөрөнгө үргүй зарцуулж байна.

Бараа ханган нийлүүлэх гэрээний дагуу гүйцэтгэгч компаниудын ирүүлсэн материалыг нягтлан бодох бүртгэлийн стандарт, бараа материалыг бүртгэх, орлогод авах, хадгалах, зарлагадах, түүнийгээ тайлагнах тухай журам, зааврын дагуу хөтөлж ирсэн. Манай төслийн хүрээнд ханган нийлүүлсэн бараа материалын бүртгэлийн байдалд Дэлхийн банкны

хяналтын багийн зүгээс сайн гэж үнэлсэн бөгөөд манай туршлагыг Дэлхийн банкны санхүүжилтээр шинээр хэрэгжиж байгаа төслийн ажилтнуудаар судлуулах тухай зааварчилгаа гаргаж байсан.

Санхүүжилтэд тохиолдож байсан хүндрэлүүдийн нэг нь хэрэгжилтийн эхний шатанд Сангийн яамны Төрийн сангийн газрын өрийн удирдлагын хэлтэст оруулсан төлбөрийн баримт дунджаар ажлын 10-14 хоногт баталгааждаг байсан нь зарим талаар ажлын гүйцэтгэлд сөргөөр нөлөөлж байсан. Сангийн яамны Гадаадын зээл тусламжийн газар төлбөрийг хариуцдаг болсноос хойш төлбөрийн баримтыг баталгаажуулахад дунджаар 3-5 хоног зарцуулж байна. Мөн шууд төлбөр, тусгай дансны зузаатгал зэргийг цахим хэлбэрт шилжүүлсэн нь төлбөр хийх хугацааг богиносгоход нөлөө үзүүлсэн.

Санхүүгийн хяналт:

Төслийн хэрэгжилтийн хугацаанд санхүүгийн үйл ажиллагааны бие даасан хөндлөнгийн аудит 7 удаа, дэлхийн банкны санхүүгийн шинжээчийн хяналт 13 удаа, нийслэлийн татварын газраас 5 удаа, Чингэлтэй дүүргийн нийгмийн даатгалын газраас 3 удаа, нийслэлийн мэргэжлийн хяналтын газраас 2 удаа, нийслэлийн аудитын газраас 1 удаа, тус тус хийж, нийтдээ 31 удаагийн хяналт шалгалтаар төслийн хөрөнгийг үр ашиггүй эсвэл хууль бусаар зарцуулсан үйлдэл гараагүй болохыг баталгаажуулсан.

3.5 ТӨСЛИЙН ХӨРӨНГӨ ОРУУЛАЛТ, БҮТЭЭН БАЙГУУЛАЛТЫН АЖЛУУД

Гэр хорооллын ус хангамжийг сайжруулах, улмаар оршин суугчдын амьдралын чанарыг дээшлүүлэх гол зорилтод хүрэхэд төслийн хөрөнгө оруулалт, бүтээн байгуулалтын гол ажлууд чиглэгдэв. Төсөл хэрэгжээгүй гэр хорооллуудад өвлийн улиралд худгаас усаа авах гэж иргэд олон цагаар дугаарлан зогсдог, авсан ус нь зарим тохиолдолд саванд удаан хадгалагдсанаас ариун цэврийн шаардлагыг хангахааргүй болсон зэрэг олон хүндрэл байсныг төслийн хүрээнд тодорхой гэр хорооллуудад шийдвэрлэсэн юм. Асуудлыг шийдвэрлэхдээ төвлөрсөн ус хангамжийн шугам сүлжээгээр түгээж байгаа усыг гэр хорооллуудад төслөөр суурьлуулсан хоолойгоор дамжуулан, өндөрлөг газарт усан сан барьж, усыг хуримтлуулан, усан сангаас өөрийн нь даралтаар УТБ-уудад хүргэхтехникийн шийдлийг гарган, хэрэгжүүлсэн. Ус хангамжийн шугам сүлжээ гэдэгт ус дамжуулах шугам хоолой, холбох хэрэгсэл, тоног төхөөрөмжүүд, өргөлтийн насосны станц, усан сан, шугаманд холбогдсон ус түгээх байрууд бүгд орж, ус хангамжийн системийг бий болгодог.

Ус хангамжийн шугам сүлжээг Баянхошуу, Чингэлтэй, Дарь-Эх, Дамбадаржаагийн гэр хорооллуудад барьж байгуулсан бөгөөд уг системийг барьснаар гэр хорооллын 350 мянга гаруй үр шимийг нь хүртэж, ундны усны чанар хүртээмж сайжрахад бодит хувь нэмэр оруулаад байна. Төсөл хэрэгжсэнээр гэр хороолол амины тохилог орон сууцны, улмаар орон сууцны хороолол болон хөгжих дэд бүтцийг бий болгож байгаагаараа ач холбогдолтой юм. Тухайлбал, Баянхошууны гэр хороололд баригдаж байгаа Хилчин хорооллын 250 айлын орон сууц төслийн ус хангамжийн шугам сүлжээнд холбогдоод байна.

Хөрөнгө оруулалтаар гэр хороололд бүтээн байгуулсан ажлуудын цар хүрээ:

- 73.49 км урт цэвэр усны шугамыг холбох хэрэгсэлийн хамт суурьлуулсан.
- 59 шинэ ус түгээх байр барьж, 43-ийг засварлан, нийт 111 УТБ-ыг төвлөрсөн шугаманд холбосон.
- 1500 м³, 500 м³-ийн хүчин чадалтай нийт 3 усан санг барьсан.
- 4 насосны станцын барилга байгууламжийг барьж, тоног төхөөрөмжийн угсралт хийсэн.
- Цэвэр усны 10, бохир усны 5 машиныг ханган нийлүүлж, УСУГ-т хүлээлгэн өгсөн.
- 10 ус тээврийн машины багтаамжтай, бие даасан цахилгаан, дулааны эх үүсвэртэй гараагийн барилгыг барьсан.



Зураг 2. Баянхошууны шугам сүлжээний шав тавьж байгаа нь. 2007он



Зураг 3. Хүчитгэсэн хуванцар болон зөөлөн ширмэн хоолойнуудсуурилуулав. 2008он



Зураг 4. Баянхошууны 1500м3 багтаамжтай усан сангийн барилгын ажил. 2008он



Зураг 5. Баянхошууны дээд усан сангийн гадаад байдал. 2010 он



Зураг 6. Баянхошууны дээд насос станцын гадаад байдал. 2009он



Зураг 7. Яндан хоолой. 2007он



Зураг 8. Худганд холболт хийж байгаа нь. 2009он



Зураг 9. Ус хангамжийн системд холбогдсон ус түгээх байр. 2009 он



Зураг 10. Цэвэр, бохир усны машин. 2008он



Зураг 12. 10 машины гараж. 2008он



Зураг 11. Худгийн дотор талын үзэл.



Зураг 13. Өндөр бүтээмжтэй, эрчим хүч бага хэрэглэдэг орчин үеийн насос тоног төхөөрөмжүүд.

Гэр хорооллын айл өрхийг цэвэр, бохир усанд холбох загвар төсөл

Гэр хорооллын ус хангамжийн асуудлыг шийдвэрлэхдээ УТБ-уудыг шугаманд холбох замаар хэрэгжүүлж ирсэн 10 гаруй жилийн хугацаанд гэр хорооллын айл бүрийг усны шугаманд холбох, бохир усыг татан зайлуулах хэрэгцээ шаардлага өндөр байгаа нь төслийн судалгааны явцад харагдаж байсан. Айл өрх тус бүрийг шугаманд холбох ажил нь өртөг өндөртэй, зардлаа нөхөх боломжгүй, техникийн шийдлийн хувьд хүндрэлтэй зэрэг шалтгааны улмаас хэрэгжиж чадаагүй байсан. Харийн Улаанбаатар хотын Нийтийн аж ахуйг сайжруулах төслийн төслийн хоёр дахь шатанд айд өрхийг шугам сүлжээнд холбох, бохир усыг татан зайлуулж цэвэрлэх загвар төслийг анх удаа хэрэгжүүлсэн нь төслийн онцлог байв.

Сүхбаатар дүүргийн 17-р хорооны 96 айл, 8 байгууллагыг цэвэр усны шугаманд холбож, бохир усыг татан зайлуулж цэвэрлэх бага хүчин чадлын бие даасан цэвэрлэх байгууламжийг барьж, 2011 онд ашиглалтад хүлээлгэн өгөв.

Төслийг хэрэгжүүлэхийн тулд судалгаагаар сонгогдсон хэсэгт амьдарч байгаа айл нэг бүртэй уулзаж, холболт хийхэд гурван талын хүлээх үүргийг тодорхойлсон гэрээг 96 айлтай байгуулсан. Гэрээ байгуулсан айл тус бүрийн онцлогт тохируулан цэвэр, бохир усанд холбох техникийн шийдлийг гаргах ажлыг ШУТИС-ийн барилгын инженерийн сургуулийн эрдэмтэн багш нартай хамтран хийж гүйцэтгэснээр айл бүрийн өвөрмөц онцлогт тохирсон шийдлийг гаргаж чадсан.

Загвар төслөөр 2.4 км урт 100-250 диаметрийн бохирын шугам, 4.6 км урт 25-100 диаметрийн цэвэр усны шугам хоолойг суурилуулж, айл бүрт оруулга хийсэн. Айл руу орсон оруулгын хэсэгт хөлдөлтөөс хамгаалах зорилгоор халаалтын утас суурьлуулж, өвлийн улиралд айл өрхүүд халаалтыг залгаж, хөлдөлтөөс хамгаалах үүрэг хүлээсэн. Мөн

тэд УСУГ-тай гэрээ байгуулж, урьдчилсан төлбөрт болон энгийн тоолуурыг суурьлуулан, тоолуурын заалтаар төлбөр тооцоог хийж байна. АХБ-ны санхүүжилтээр өмнө нь Дарь-Эхийн гэр хороололд хэрэгжсэн айл өрхийг шугам сүлжээнд холбох төсөл нь айл бүр холбогдож чадаагүйн улмаас өнөөг хүртэл ашиглахгүй байгаа өмнөх төслийн сургамжид тулгуурлан айл өрхийг холбох зардлыг зээлийн хөрөнгөөр шийдвэрлэж, сантехникийн тоног төхөөрөмжүүдээ бэлтгэх ажлыг хэрэглэгчид хариуцсан.

Энэхүү төсөл нь гэр хорооллуудын бохир усыг шийдэх техникийн анхны шийдэл, туршилт, загвар болж байгаагаараа ач холбогдолтой бөгөөд мөн тодорхой сургамжуудыг өгч байна. Тухайлбал, гэр хорооллын айл өрхийг холбох хөрөнгө оруулалтын ажил нь оролцогч бүх талуудын хамтын ажиллагааны үр дүнд босдог, бие даасан бага оврын цэвэрлэх байгууламж нь технологи, горимын хувьд маш эмзэг, хүйтэн цаг агаар ашиглалтад ихээхэн нөлөө үзүүлдэг, ашиглагч байгууллагаас мэргэжлийн ур чадвар, өндөр хариуцлага шаарддаг, хэрэглэгчид системтэй харьцах тодорхой мэдлэг, ус хэрэглэх дадалтай байх зэрэг олон хүчин зүйлээс шалтгаалан хэвийн ажиллагаа хангагдан, нутагшдаг нь харагдаж байна.

Бага хүчин чадлын, бие даасан цэвэрлэх байгууламжийг ашигласан хугацаанд дараахи асуудлуудад анхаарлаа хандуулж, боловсронгуй болгох шаардлага байгааг загвар төслийн туршлага харуулж байна. Үүнд:

- Бага оврын цэвэрлэх байгууламжийн талаар олон жил мөрдөж ирсэн стандартуудыг эргэж харах, орон нутгийн нөхцөлд тохирсон шинэ технологийг цаг тухайд нь стандартдаа тусган шинэчилж байх шаардлагатай байна.
- Гэр хороололд инженерийн шугам сүлжээ, дэд бүтэц барьж байгуулах стандартууд үндсэндээ байхгүй байна.
- Хөрсөнд шингээж байгаа нөхцөлд геологийн судалгааг нарийвчлан хийж, зарим нэг хувилбарт шийдлүүдийг зураг төсөвт тусгаж байх.
- Байгаль орчин, нийгмийн мэргэжлийн болон хяналтын байгууллагууд ажлын гүйцэтгэлийн явцад өөр өөрсдийн чиглэлийн хяналт тавьж, мэргэжлийн зөвлөгөөг гүйцэтгэлийн явцад өгөх, шинэ ялангуяа загвар болгон хэрэгжүүлж байгаа төслүүдэд мэргэжлийн хяналтын байгууллагын дэмжлэг, хамтын ажиллагаа үгүйлэгдэж байна.
- Гэр хорооллын өрхүүдийн усны хэрэглээг нэмэгдүүлэхэд чиглэгдсэн халаагч суурьлууулж, халуун ус хэрэглэх боломжоор хангах зэрэг бусад нэмэлт шийдлүүдийг зураг төсөвт нь тусгаж шийдвэрлэх нь ашиглалтад эерэгээр нөлөөлөх нь харагдаж байна.
- Ус хангамжийн системийн газар эзэмшлийн гэрчилгээг ашиглагч байгууллага авсан байх хуулийн шаардлагыг биелүүлэхэд УСУГ-ын оролцоо, хамтын ажиллагаа зайлшгүй шаардагдах нь бидний хэрэгжүүлсэн төслийн сургамж харуулж байна.
- Бие даасан бага хүчин чадлын цэвэрлэх байгууламжийн ашиглалтын явцад гарч байгаа ололттой болон сургамжтай талуудыг зураг төсөв зохиогчид, мэргэжлийн болон ашиглагч байгууллагууд, төсөл хэрэгжүүлэгч байгууллагууд анхааралтай судлан өөр өөрсдийн чиглэлээр горим, стандарт, журам тогтоохдоо тусгах нь чухал байна.

Айл өрхийн холболт хийх асуудлыг нилээд хожуу шийдсэн нь хэрэглэгчдийн төлбөрийн чадвартай холбоотой бөгөөд энэ ажил нь зөвхөн техникийн хувьд боломжтой болохыг баталж байна. Цаашид ийм төслийг амжилттай хэрэгжүүлэхийн тулд санхүүгийн загварчлал боловсруулах хэрэгтэй.

Академ Консалтинг компанийн төслийн хэрэгжилтэд хийсэн хөндлөнгийн хяналтын тайлангаас.



Зураг 14. Цэвэр бохир усны шугамд холбогдсон айлын тохижилт



Зураг 15. Бага оврын цэвэрлэх байгууламж. 2011 оны 10-р сар

Хоногт 120м³ бохир усыг цэвэрлэх хүчин чадалтай цэвэрлэх байгууламж нь бохир усыг 96% цэвэршилтгэйгээр хөрсөнд шингээх технологи бүхий Германы тоног төхөөрөмжөөр тоноглогдсон. Энэхүү загвар төслийн үр дүнд гэр хорооллын цэвэр бохир усны асуудлыг шийдвэрлэх техникийн болон зохион байгуулалтын загварыг бий болгохыг зорисон. Айл өрхийн холболтын энэхүү төслийг 2011 оны 12 сард улсын хүлээлгэн өгсөн.

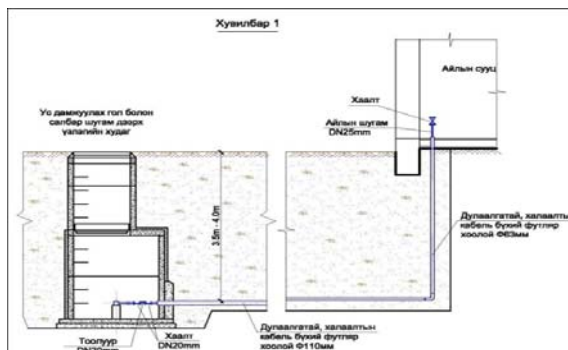

Зураг 16. Айл өрхийн гаргалгааны худгийн загвар



Зураг 17. Цэвэрлэх байгууламжид байрлуулсан танкууд



Зураг 18. Тохируулгатай хаалт



Зураг 19. Айлын хашаанд барилгын ажил хийж байгаа байдал



Зураг 20. Айл байшиндаа нэмэлт өрөө гаргасан айл



Зураг 21. Айлд байрлуулсан тоолуур, халаалтын утас



Зураг 22. Халаагчтай, ванн

Хяналтын хаалт суурилуулах

Ус хангамжийн горимд нөлөөлдөг гол гол цэгүүдийн даралт, урсацыг хянах тохируулах нь хотын ус хангамжийн системийг тогтвортой, найдвартай байлгахад чухал ач холбогдолтой. Энэ зорилгын үүднээс хоёр дахь төслийн хүрээнд 24 байршилд шинээр худаг барьж, эдгээр худгуудад урсац тохируулгын 12, даралт тохируулгын 12 нийт 24 хаалт арматур, тохируулах хаалтуудыг суурилуулсан. Хяналтын худгуудад суурилуулж байгаа төхөөрөмжүүд нь мэдрэмтгий байдаг тул өвлийн хүйтэн, зуны халуунаас хамгаалах битүүмжлэлтэй хийсэн. Мөн эдгээр цэгүүдийг УСУГ-ын төв диспетчертэй алсын удирдлагад холбож өгсөн.

Ус хангамжийн системийг алсаас удирдах Телеметрийн систем

Ус хангамжийн системийн алсын удирдлага /телеметр/-ын системийг сайжруулах зорилгоор ус хангамжийн системийн усан сангууд, гүний худгууд, насос станцуудын үйл ажиллагааг алсын зайнаас хянах, мэдээллийг тухайн агшинд авах, боловсруулах үүрэг бүхий телеметрийн системийг суурьлуулж УСУГ -т хүлээлгэн өгөв.

Телеметрийн систем нь ус хангамжийн системд гарсан гэмтэл доголдлыг цаг алдалгүй олж илрүүлэх, шуурхай арга хэмжээ авах, үйл ажиллагааны зардал хэмнэх нөхцөлийг бүрдүүлсэн. Эхний төслөөр зөвхөн алсаас мэдээлэл авах зориулалт бүхий шинэчлэлт хийж байсан бол хоёр дахь шатанд тоног төхөөрөмжийг алсаас удирддаг болгож байгаагаараа УСУГ-т гарч байгаа том шинэчлэл болсон. Энэ нь УСУГ-т харьяалагддаг олон тооны гүний худгийг хүн хүч, машин тэргээр тойрч нэг бүрчлэн шалгадаг байсан бол уг системийг ашиглалтад оруулснаар ихээхэн хүч, цаг, хөрөнгө хэмнэж байгаа юм.

Төслийн хүрээнд Дээд эх үүсвэрийн 39 худаг, төвийн эх үүсвэрийн 27 худаг, гэр хорооллын болон төвийн ус хангамжийн 35 шинэ цэг, төвийн эх үүсвэрийн дараагийн 53 гүний худгийг алсын удирдлагын системд холболоо.

Эрчим хүчний хэмнэлттэй тоног төхөөрөмж суурилуулах

Давтамж хувиргагчийг ус хангамжийн системд суурилуулснаар тухайн цэгт ажиллаж байгаа өндөр давтамжийг /тухайлбал 50 герцийн давтамжийг/ тодорхой хэмжээгээр бууруулж цахилгаан эрчим хүчийг хэмнэснээр ашиглагч байгууллагын цахилгааны зардлыг 20 орчим хувиар хэмнэсэн тооцоо гарсан.

Хотын ус хангамжийн системд “Эрчим хүчний хэмнэлттэй тоног төхөөрөмжийг ханган нийлүүлж, суурилуулах” ажлын хүрээнд цахилгаан дамжуулах агаарын 12 км шугамыг буулгаж шинээр солив. Усны эх үүсвэрийн гүний худгуудыг тэжээдэг агаарын шугам муудсан, цаг агаарын хүнд нөхцөлийг даахгүй тасардаг, цахилгаан дамжуулах явцдаа

алдагдалтай байсныг орчин үеийн шаардлагад нийцсэн СИП кабель, төмөр бетон тулгуур зэрэг стандартын шаардлагад нийцсэн шинэ материал, тоног төхөөрөмжөөр сольсон.



Зураг 23. Шонгийн нүх өрөмдөх ажлын үеэр. 2010



Зураг 24. Дээд эх үүсвэрийн гүний худгийн насосыг шинэчилж байгаа нь. 2010

Гүний 87 худгийн насосыг эрчим хүч бага зарцуулдаг, бүтээмж өндөртэй насосоор сольсон. 250-1200кВа-ийн хүчин чадалтай 4 трансформатор, мөн 4 давтамж хувиргагч, зөөлөн асаагуур гэх мэт эрчим хүч хэмнэдэг тоног төхөөрөмжийг насос станцуудад суурилуулаад байна.

Усны алдагдлыг бууруулах

Хотын ус хангамжийн системийн усны алдагдлыг бууруулах арга замуудыг тодорхойлох нь УБНААС2 төслийн зорилтот ажлын нэг байв. Гадаад дотоодын зөвлөхүүд усны алдагдлыг дараахи арга замуудаар бууруулна гэж зөвлөсөн.

1. Одоо ажиллаж байгаа шугам сүлжээ нь ялангуяа бохирын шугам нь хуучирч муудсан, ялангуяа уулзвар хэсгээр усны алдагдал ихтэй байдаг тул үүнийг механик муфт, чиканк бэхлэгч, ханцуйвчийн тусламжтайгаар зогсоох,
2. Одоо ажиллаж байгаа шугамд доторлогоо хийх замаар шинэчлэх,
3. Тоолууржуулах, усны зохистой хэрэглээг хэрэглэгчдэд эзэмшүүлэх, сургалт сурталчилгаа, ухуулан таниулах ажиллагааг байнга явуулах зэрэг болно.



Насос станцуудын хүчин чадлыг нэмэгдүүлэх

Улаанбаатар хотод хөдөө орон нутгаас нүүдэллэн ирэгсдийн тоо сүүлийн жилүүдэд огцом нэмэгдэхийн хэрээр усны хэрэглээ ихсэж, УБНААС1 төслийн хүрээнд баригдсан Хайлаастын насос станцын хүчин чадлыг нэмэгдүүлэх шаардлага гарч ирсэн. Мөн УСУГ-ийн ашиглаж байгаа Баруун дүүргийн насос станцын хүчин чадлыг өргөтгөж, хотын баруун талыг усаар найдвартай хангах нөхцөлийг бүрдүүлсэн. Эдгээрийг алсын удирдлагын системд холбох ажил мөн хийгдээд байна.

Зураг 25. Хайлаастын насос станцын 3 насосны хүчин чадлыг нэмэгдүүлэв. 2010он

Усны чанар, стандартыг сайжруулах

Нийслэл хотын хүн амын усны чанарыг олон улсын стандартад нийцүүлэх, усны шинжилгээний лабораторийг орчин үеийн техник технологээр шинэчилж, УСУГ-ын

ажилтнуудыг дэвшилтэт техник технологитой ажиллаж сургах зэрэг нь төслийн зорилтуудын нэг байсан.

Энэ зорилгыг биелүүлэх үүднээс усны эх үүсвэрүүдийн орчимд хяналтын худгуудийг өрөмдөж, зөөврийн багажаар уснаас дээж авч чанар болон усны түвшинг хянах боломжийг бүрдүүлсэн. Төслийн хүрээнд төвийн эх үүсвэрт гурван худгийг шинээр өрөмдөж, хуучин ашиглаж байсан зургаан худгийг лайдаж цэвэрлээд хяналтын худаг болгон ашигласан.

3.6 НЭВТРҮҮЛСЭН ШИНЭ ТЕХНИК, ТЕХНОЛОГИ, СУДАЛГААНЫ АЖЛУУД

Энэхүү төсөл нь Улаанбаатар хотын нийтийн аж ахуйг сайжруулах эхний төслийн туршлага, сургамжийг судалгаандаа авч үзэж, судалгааны үр дүнд суурилан зураг төсөл, шийдлийг гаргасан билээ. Төсөл хэрэгжүүлэх шатанд дараахи асуудлуудад анхаарлаа хандуулан, шийдвэрлэх арга хэмжээг хэрэгжүүлсэн юм.

1. Монгол орны хүйтэн цаг агаарын нөхцөлд гэр хорооллын шугам сүлжээг хөлдөлтөөс хамгаалахын тулд:
 - a. Шугам сүлжээнд дулаалгатай яндан хоолойг сонгох, халаалтын утас сүвлэх, хөлдөлтийн гүнээс доош суурьлуулах зэрэг хамгаалалтын 3 давхар арга хэмжээг хэрэгжүүлсэн.
 - b. УТБ-ны холболтын оруулгыг хажуугаас оруулдаг байсныг өөрчилж, доороос нь УТБ-руу оруулж өгсөн.
 - c. Усыг байнгын хөдөлгөөнтэй байлгах тодорхой шийдлүүдийг нэвтрүүлсэн. Тухайлбал, УТБ дотор эргэлтийн насос тавих, ус халаагч, халаалтын кабель, усан сангуудад халаалтын байрыг барьж, түүнд цахилгаанаар ус халаагч, ялтсан дулаан солилцуулагч суурилуулах.
 - d. Цэвэр бохир усны шугаманд холбогдсон айл өрхүүд гэртээ ус халаагч нэмэлт төхөөрөмж суурьлуулах
 - e. Сүлжээний төгсгөлд байгаа айл өрхийг УСУГ усны төлбөрөөс тодорхой хугацаагаар чөлөөлж, шугам эргэлттэй байх нөхцөл бүрдүүлэх
 - f. Цэвэрлэх байгууламжийн хүлээн авах камерт ус халаах төхөөрөмж суурьлуулах зэрэг арга хэмжээг авсан.
 - g. Хүйтэн цаг агаартай монгол орны хувьд барилгын гүйцэтгэгчдийн ажлын чанар, хариуцлагаас шугамын хөлдөлт хамааралтай болох нь бидний туршлагаас харагдсан юм.
2. Улаанбаатар хотын ус хангамжийн системд орчин үеийн шинэ тоног төхөөрөмж, техник, технологийг нэвтрүүлэхэд төсөл бодит хувь нэмрээ оруулсан:
 - a. Дэлхийд дээгүүр орох нарийвчлалтай шинжилгээний шинэ тоног төхөөрөмж бүхий цэвэр бохир ус шинжлэх лабораторийн тоног төхөөрөмжийг ханган нийлүүлснээр УСУГ цэвэр, бохир усны шинжилгээг өөрсдөө хийх техникийн нөхцөл бүрдсэн төдийгүй энэ нь ирээдүйд баталгаажсан бие даасан шинжилгээ хийдэг лаборатори болон хөгжих боломжтой болсон.
 - b. Ус хангамжийн төвийн эх үүсвэрүүдийг шилэн кабелиар холбож, газардуулга хийх, шинэ тоног тоног төхөөрөмж суурьлуулан, 52 худгийг алсын удирдлагын системд холболоо. УСУГ-ын диспетчэрээс усны эх үүсвэр, зарим насосны станцууд, хаалт, тоног төхөөрөмжийг алсаас хянах, удирдах боломжтой болсон.
 - c. УСУГ-ын сургалтын төвд зориулсан ус хангамжийн байгууламжийг харуулсан том хэмжээний макет, ус хангамжийн сургалтад ашиглах программ хангамж, усан цаг, усаар хэмждэг жин, хаалт тоног төхөөрөмжийн зүсэлтийг харуулсан үзмэрийг ханган нийлүүлэв. Ингэснээр УСУГ-ын мэргэжилтэй ажилчдыг бэлтгэх, мэргэжил дээшлүүлэхэд төслийн зүгээс өөрийн хувь нэмрийг орууллаа.

- d. Гэр хорооллын нөхцөлд айл бүрийг цэвэр усанд холбон, бохир усыг татан зайлуулж, бага оврын бие даасан цэвэрлэх байгууламж барих загвар төслийг хэрэгжүүлсэн нь гэр хорооллыг орчин үеийн тохилог амины орон сууцны хороолол болгон хөгжүүлэхэд эхний алхам болсон юм. Шугам сүлжээ суурьлуулсан гэр хорооллын газрын үнэ төсөл хэрэгжээгүй гэр хороололтой харьцуулвал 30-90хувь өндөр байгаа нь төслийн бас нэгэн чухал үр дүн юм.
- e. Төсөл хэрэгжсэнээр УСУГ-ын цахилгааны зардлыг 20% орчим хувиар бууруулсан үр дүн гарсан бөгөөд эрчим хүч бага зарцуулдаг дараахи шинэ тоног төхөөрөмжийг ханган нийлүүлж суурьлуулсан юм. Үүнд:
- Хүчитгэсэн хуванцар хоолой, холбох хэрэгсэл
 - Зөөлөн ширмэн хоолой, холбох хэрэгсэл
 - Даралт бууруулах, зардал тохируулах хаалт арматур
 - Давтамж хувиргагч, зөөлөн асаагч бүхий насос тоног төхөөрөмжүүд
 - Цахилгаан соронзон мэдрэгч бүхий усны тоолуурууд
 - Алсын удирдлагын системийн аппарат хэрэгсэл, тоног төхөөрөмж(RTU, PLC, радио модем, GPRS систем)
 - Холбооны шилэн кабель, цахилгааны СИП утас
 - Хуучин, шинэ шугамыг хооронд нь холбох, усны гоожилтыг тогтоох, засварлах, огтолгоо хийх зэрэг зориулалт бүхий шинэ технологийн доорхи холбох хэрэгслүүдийг УСУГ ашиглах болов.



Зураг 26. Хуванцар хоолойг гагнах аппарат хэрэгслүүд

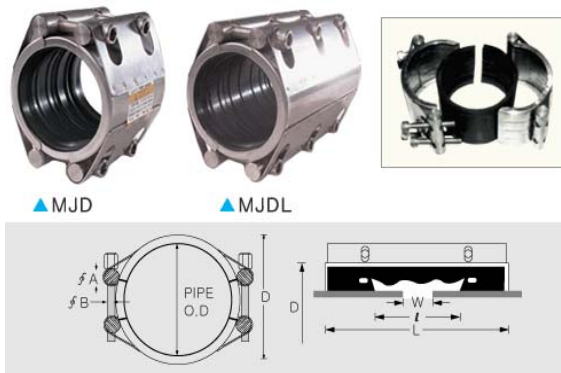

Зураг 27. Усны алдагдлыг зогсоох хэрэгслүүд



Зураг28. Цэвэр бохир усны лаборатори. 2010

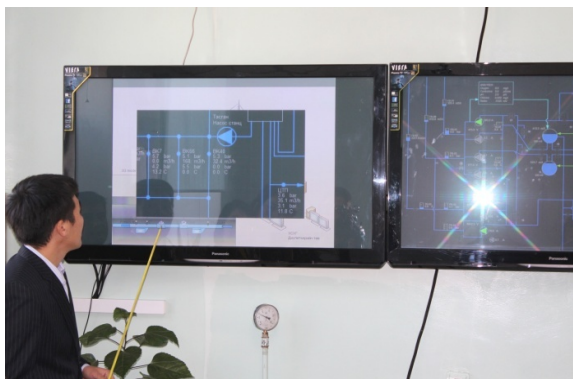

Зураг 29.Хяналт, удирдлагын телеметрийн систем. 2011



Зураг 30. Лабораторийн тоног төхөөрөмж. 2010



Зураг 31. Гүйцэтгэгчид гагнуурын машин дээр ажиллаж сурав.

3. Шинэ техник, технологид сургах, чадавхижуулахад төсөл хувь нэмэр оруулсан.

Төслийн хүрээнд НЗДТГ, ТУН, ТХН, УСУГ-ын ажилтнуудыг дэд бүтцийн стратеги төлөвлөлт, төслийн менежмент, барилгын ажлын чанарт хяналт тавих, шинэ тоног төхөөрөмжтэй танилцах сургалт, үйлдвэрлэлийн явцад хяналт тавих аялалд нийтдээ 102 хүнийг давхардсан тоогоор хамруулсны 45 хувийг УСУГ-ын ажилтнууд эзлэж байна.

Мөн гүйцэтгэгчдийн ажилчдыг хүчитгэсэн хуванцар яндан хоолой, тоног төхөөрөмжийг суурьлуулах сургалтад хамруулж, гэрчилгээ олгон, барилгын ажлын явцад мэргэжлийг баталгаажуулан сургасан болно. Мөн устай хөрсөнд худаг барих үзүүлэх сургалтыг барилгын гүйцэтгэгчдийн дунд зохион байгуулж, харилцан туршлагаа хуваалцах зэргээр гүйцэтгэгчдийн 40 гаруй ажилчдыг мэргэжлийн болон үзүүлэх сургалтад хамрууллаа.

4. Төсөл тогтвортой хэрэгжих нөхцөл нь нарийвчилсан судалгаа, тооцоо, ажлын зураг байлаа.

Төслийн нарийвчилсан судалгаа

Төсөл амжилттай хэрэгжих нэг үндсэн суурь бол судалгаа сайн байх, судалгаан дээр үндэслэн хийсэн ажлын зураг чанартай, бодит байдалд нийцсэн, зөв техникийн шийдэлтэй байх явдал юм. ТУН нь 2004 оны 12-р сарын 21-нд төслийн менежмент, нарийвчилсан зураг төсөл боловсруулах үүрэг бүхий Еазен Интэрнэшнэл, Усны барилга байгууламж зөвлөх компаний түншлэлтэй гэрээ байгуулан нарийвчилсэн зураг төсөл боловсруулах, барилгын ажилд хяналт тавих ажлуудыг хийлгэсэн.

Гэр хорооллын ус хангамжийн системийн зураг төслийг боловсруулахын тулд инженер хайгуул, ул хөрсний хөлдөлтийн гүний судалгаа, усны температурын судалгаа, гидравлик тооцоо, дулаан техникийн тооцоо зэргийг дотоод гадаадын зөвлөхүүдийн тусламжтайгаар хийж гүйцэтгэсэн. Тухайлбал, Төсөлд хамрагдах гэр хорооллуудын ус хангамжийн системүүдийн дулаан алдагдлын тооцоог хийж, халаалтын байршлуудыг тодорхойлсон.

Шугам хоолойг суурилуулахдаа хөрсний төрлөөс хамааруулан өөр өөр техникийн шийдэл гаргасан. Үүнд:

- Ердийн хөрсөнд: Яндан хоолойг дулаалгагүйгээр хөлдөлтийн гүнээс доош хамгийн багадаа 3.8 метрт суурилуулах,
- Хадан хөрсөнд: Дулаалгатай яндан хоолойг тэнхлэгээс хамгийн багадаа 2.0 метрт суурилуулах,
- Хөрсний устай хөрсөнд: Дулаалгатай шугам хоолойг тэнхлэгээс хамгийн багадаа 2.5 метрт суурилуулахаар тус тус төлөвлөсөн.

Эдгээр түвшнүүдэд байж болох хамгийн бага хөрсний температур, хотын ус хангамжийн системийн усны температур зэргийг тодорхойлж халаалтын тооцоонд ашигласан.

Мөн халаалтад эрчим хүчний эх үүсвэрүүдийг ашиглахад ямар өртөг зардал гарахыг тодорхойлсон ба жижиг халаалтын системд цахилгаан халаалтыг ажиллуулах нь нүүрснээс арай хямд, агаарын чанарт ээлтэй болох нь тогтоогдсон.

Нисэх, Нарангийн гэр хорооллыг цэвэр, бохир усны шугамд холбох загвар төслийн ТЭЗҮБ судалгаа

Улаанбаатар хотын нийтийн аж ахуйг төсөл хэрэгжиж эхэлсэн эхний үеэс гэр хорооллын айл өрх тус бүрийг цэвэр бохир усны шугам сүлжээнд холбох хэрэгцээ байгаа нь олон удаагийн хэрэгцээний судалгаагаар тодорхойлогдож байсан боловч хэрэгжих боломжгүй байсан. Иймээс төслийн хүрээнд айл өрхийг шугам сүлжээнд холбох хэд хэдэн судалгаа хийсний нэг нь Нисэх, Нарангийн гэр хорооллын 400 айлыг сонгон авч ус хангамж, ариутгах татуургын төвлөрсөн шугам сүлжээнд холбох боломжийг судалж, техник эдийн засгийн үндэслэл боловсруулах судалгаа байв. Инженер геодези ХХК гүйцэтгэсэн анхны техник эдийн засгийн судалгаагаар айл өрхийг шугаманд холбох техникийн боломжит хувилбаруудыг гаргасан бөгөөд дараахи дүгнэлтүүдийг хийсэн. Үүнд:

1. Гэр хорооллын айл өрхийг цэвэр, бохир усны төвлөрсөн шугам сүлжээнд холбохдоо айл өрхийн амьжиргааны бодит бололцоонд тулгуурлах.
2. Цэвэр бохир усны шугамд холбох нэг өрхөд 1448.7мянган төгрөг оногдож байгаа ба хөнгөлөлттэй нөхцөлөөр зээл олгосон тохиолдолд (жилийн 5 %-ийн хүүтэй, 20 жилийн хугацаатай) нэг өрх 139.6 мянган төгрөг сард төлөх тооцоо гарч байгаа нь нэг өрхийн жилийн дундаж орлогын 10.3 хувийг эзэлж байна.
3. НЗДТГ гол шугамын зээлийн эргэн төлөлтийг хариуцах, үнэт цаас гаргах, үндсэн гол шугамын ашиглагчаар УСУГ, салбар шугамын ашиглагчаар Гэр хорооллын шугам сүлжээ өмчлөгчдийн холбоо (ГХШСӨХ) байх зэрэг саналуудыг дэвшүүлсэн.
4. Төлөвлөлтийг хийхдээ айл өрхүүдийн байршлыг нэг их өөрчлөлгүйгээр, газар ашиглалт, өмчлөлийн эрхэнд халдалгүйгээр төслийг бодит бололцоо нөхцөлд тохируулан гүйцэтгэх нь иргэд, айл өрхийн хувийн сонирхолд нийцэж байна.
- 5.

Зураг 32. Айл өрхийн холболтын санал болгосон техникийн шийдлүүд



Зураг 33. Гэр хороолол дахь орон сууцны төрлүүд

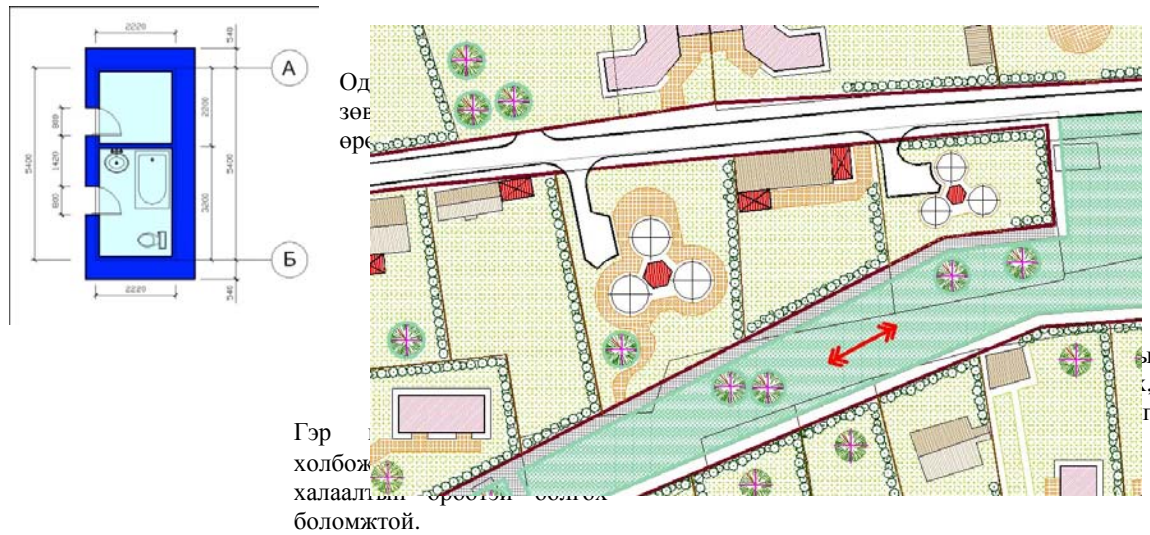

1. Байшингаа ээлж дараатайгаар шинээр барьж ашиглах боломжтой.
2. Айл бүрийн хашааг цэгцэлж шинээр барина.
3. Айл өрх рүү орох авто машины орцыг нэгтгэж, авто машины түр зогсоол болгон ашиглах боломжтой. Энэ хэсэгт айлуудын мэдээлэл дохиолол хяналтын хэсэг, шуудангийн хайрцаг, төрөлжүүлсэн хогийн савыг байрлуулна.

Зураг 34. Гэртэй айл өрхүүдэд ариун цэврийн өрөө бий болгох хувилбарууд

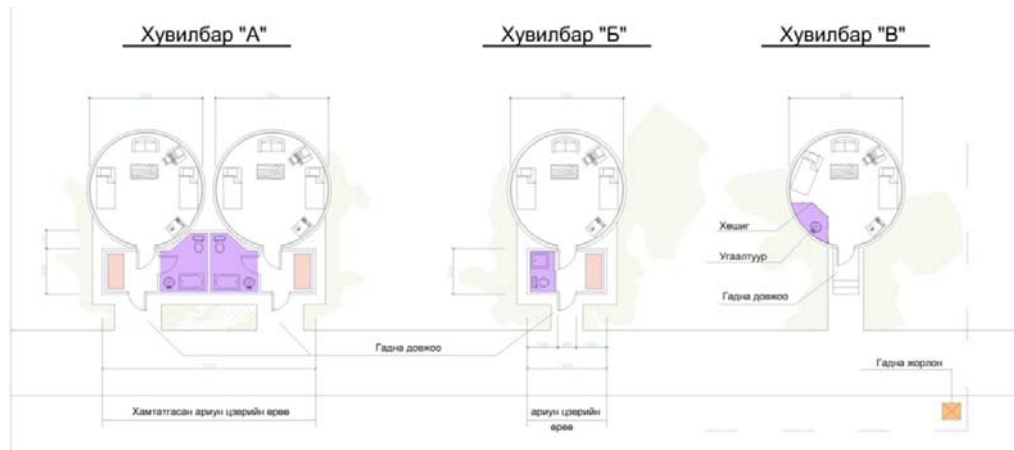

Төвлөрсөн шугамыг шинэ технологи ашиглан засварлах судалгаа

Хотын ус хангамжийн төвлөрсөн системийн хуучирч муудсан шугам хоолойг ухаж гаргалгүйгээр доторлож засварлах техник технологийн судалгааг төслийн хүрээнд хийж гүйцэтгэв. Төсөл хэрэгжүүлэх явцад ийм төрлийн шинэ техник, технологийн тухай мэдээлэл цуглуулах, судалгаа хийх явцад одоо ашиглаж байгаа яндан хоолойг бүтцийн хувьд 3 ангилж үзээд ангилал бүрт тохирсон арга технологийг хэрэглэдэг болохыг зөвлөсөн. Үүнд:

- Цементэн доторлогоо
- Давирхай шүрших доторлогоо
- Хоолойд углаж халаахад хоолойн хананд наалддаг доторлогоо

- Гулсагч доторлогоо
- Клөүс Фит доторлогоо

Зураг 35. Цементэн доторлогоо

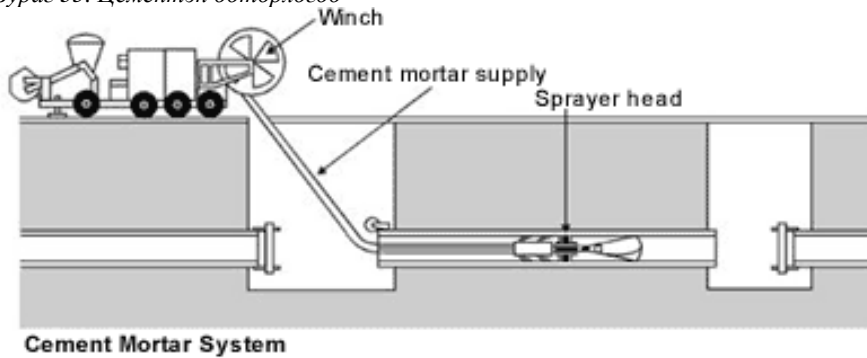

Зураг 36. Давирхай шурших доторлогоо

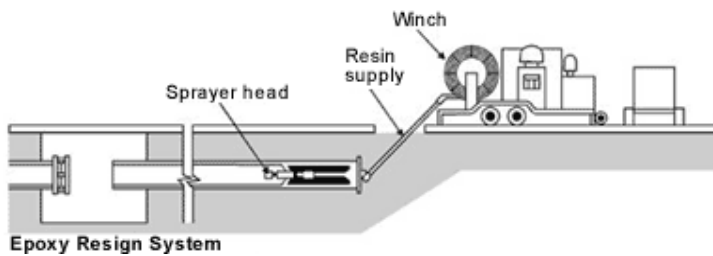

Зураг 37. Хоолойд углаж халаадаг доторлогоо Зураг 38. Гулсагч доторлогоо

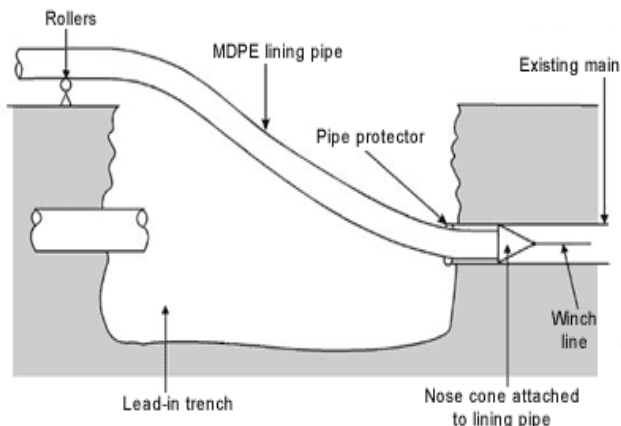

Дээрх аргуудын давуу болоод сул талын харьцуулалтыг хийж, өртөг зардлын тооцоог гаргасан. Энэхүү технологи нь их хэмжээний хөрөнгө оруулалт шаарддаг, эдийн засгийн үр ашиг багатай, гадаадын орнуудад шуудуу ухаж болохооргүй газар зүйн онцгой нөхцөлд хэрэглэгддэг учраас энэ төслийн хүрээнд хэрэгжүүлэх боломжгүй гэсэн дүгнэлт гарсан.

3.7 БУЦАЛТГҮЙ ТУСЛАМЖУУД

Улаанбаатар хотын цэвэр, бохир усны мастер төлөвлөгөө

Энэ төсөл 2005-2007 онуудад хэрэгжсэн. УБНААСТ2 төслийн хүрээнд 2020 он хүртэлх Улаанбаатар хотын цэвэр, бохир усны мастер төлөвлөгөөг боловсруулсан. Энэхүү мастер төлөвлөгөөг Франц улсын засгийн газрын буцалтгүй тусламжаар боловсруулсан. Улаанбаатар хотын ус хангамж, бохир усны системийн өнөөгийн байдалд үнэлэлт дүгнэлт өгч, цаашид авах арга хэмжээ, тулгамдаж буй асуудлууд, гарах арга замууд, хөрөнгө

оруулалтын хэмжээ, техникийн асуудлуудыг нарийвчлан зааж өгсөн ач холбогдолтой баримт бичиг болсон. Энэхүү мастер төлөвлөгөөн:

- УБ хотын 2020 он хүртэл хөгжүүлэх мастер төлөвлөгөөнд тодотгол баримт бичиг болсон.
- УБ хотоос цэвэр, бохир усны талаар цаашид баримтлах бодлого, төлөвлөлтийг тусгасан.
- УТБ-ууд тэдгээрийн үйлчлэх хүрээ, даралтын бүсчлэл, шинээр баригдах шугам сүлжээг М1:5000-аас М1:40000 масштабтай газрын зурагт буулгасан.
- Цэвэр усны гидравлик тооцооны Epanet программыг УСУГ-т суулган, ИТА-ыг сургалтанд хамруулсан.
- Мастер төлөвлөгөөний эхийг НЗДТГ-ын хотын хөгжлийн бодлогын хэлтсээр дамжуулан Нийслэлийн Засаг даргад хүлээлгэн өгсөн.

Нийслэлийн төсвийн зардал, хүний нөөцийн менежментийг бэхжүүлэх

Төсөл 2005-2007 онд хэрэгжсэн бөгөөд түүний зорилго нь НЗДТГ түүний харьяа байгууллагуудын төсвийн зардлын менежментийг төсвийн байгууллагын удирдлага санхүүжилтийн хуулийн дагуу боловсронгуй болгох, хүний нөөцийн удирдлага зохион байгуулалтыг сайжруулахад чиглэгдсэн арга хэмжээг авах, хот, нийслэлд шаардагдах тоног төхөөрөмжөөр хангах, ажилтнуудыг сургалтад хамруулахад оршиж байв. Уг төслөөр:

- Нийслэлийн 3 дүүрэг, 5 байгууллагын төрийн сангийн өнөөгийн байдалд үнэлэлт дүгнэлт өгөв.
- Дүүрэг, НЗДТГ-ын санхүү, хүний нөөцийн ажилтнуудад 3 үе шатны сургалт зохион байгуулж, Филиппин, АНУ-д 8 хүнийг сургалтад хамруулж, туршлага судлуулсан.
- Зөөврийн 4, суурин 36 компьютер, 2 прожектор, 1 хувилагч машин болон бусад техник, тоног төхөөрөмжийг нийлүүлэв.
- Гурван төрлийн зөвлөмж, 4 төрлийн гарын авлага бэлтгэн 1200 ширхэг хувилж НЗДТГ-ын ажилтнуудад тараав.
- Санхүү, төсвийн талаар гарсан мэдээ мэдээллийг түгээх зорилгоор сургалтын танхим байгуулав.

Монгол орны хүрээлэн байгаа орчныг шинэчлэх төсөл, TF54416

Төсөл 2006-2008 онд хэрэгжсэн. Нидерландын засгийн газрын 1,85 сая ам.долларын буцалтгүй тусламжаар хэрэгжсэн уг төслийн зорилго нь Улаанбаатар хотын хүрээлэн байгаа орчин, тохижилтыг сайжруулах, ногоон байгууламжийг нэмэгдүүлэх, үерээс хамгаалах далан сувгийг шинээр барьж байгуулах, сэргээн засварлахад чиглэгдсэн.

Төслийн үр шимийг нийслэл хотын 6 дүүрэг, гэр хорооллын иргэд хүртсэн бөгөөд дараахи томоохон ажлуудыг хийснийг дүүргээр нь харуулбал:

Сонгинохайрхан дүүрэгт:

577 мянган ам. долларын өртөг бүхий Толгойтын 1.1 км төмөр бетон доторлогоотой далан суваг, тунгаагуур, уналтын 3 байгууламж.

141.1 мянган ам долларын өртөг бүхий 1-р хорооллын Дэнжийн гэр хороололд 0.6 км сайжруулсан хучилттай авто зам, 18м-ийн алгасалтай төмөр бетон гүүр

Хан-Уул дүүрэгт:

83.1 мянган ам.долларын өртөгтэй 6 душтэй халуун усны газар, гадна тохижилт

Сүхбаатар дүүрэгт:

207.6 мянган ам.долларын өртөгтэй Сэлбэ голын үерийн хамгаалалтын 2.1 км төмөр бетон доторлогоотой далан суваг

10 мянган ам долларын өртөгтэй, Шарга морьтын зусланд бетон доторлогоотой, соруулдаг нийтийн бие засах газар, муу усны нүх, хогийн цэгийн хамт.

Чингэлтэй дүүрэгт:

20 мянган ам долларын өртөгтэй, Яргайт, Яргайтын богины амны 2 байрлалд бетон доторлогоотой, соруулдаг нийтийн бие засах газар, муу усны нүх, хогийн цэгийн хамт.

Мөн дараахи судалгааны ажлуудыг төслийн хүрээнд хийж гүйцэтгэв:

- Зуслангийн амуудын ариун цэврийн байгууламжийн байгаль орчинд үзүүлж байгаа нөлөөлөл, эрсдэлийн судалгаа
- УСУГ-ын лабораторийг дэлхийн стандартад ойртуулахад авах арга хэмжээг тодорхойлох, өнөөгийн байдалд үнэлэлт дүгнэлт өгөх, ажилтнуудыг сургах, менежментийг сайжруулах судалгаа
- Улаанбаатар хотын харшил үүсгэгч ургамал, тэдгээрээс үүдэлтэй өвчлөл, өнөөгийн байдлыг судалж цаашид авах арга хэмжээний хөтөлбөр, аргачлалыг тодорхойлох судалгаа зэргийг хийж гүйцэтгэв.
- Гэр хорооллын үерт өртөмтгий газруудын судалгаа

Төслийн үр шимийг гэр хорооллын 400 000 иргэн хүртсэн бөгөөд төсөл хэрэгжсэнээр үерийн гэнэтийн аюулд өртөх эрсдэлийг бууруулж чадсан.

Буцалтгүй тусламжийн хөрөнгийг нийтийн эзэмшлийн ногоон байгууламжид ашиглах нь ашиглалтын явцад эрсдэл ихтэй, арчилгаа тордолгоо байнга шаардах, эзэнгүйдэх хүндрэлтэй байдгийг туршлага харуулав.

Японы Нийгмийн хөгжлийн сангийн буцалтгүй тусламж, TF-053820

Японы засгийн газрын буцалтгүй тусламжаар 2005-2011 онд “Иргэдийн оролцоотойгоор гэр хорооллын бичил дэд бүтцийг хөгжүүлэх” төслийг хэрэгжүүлсэн бөгөөд төслийн зорилго нь иргэд, олон нийт өөрсдийн оролцоо, идэвхи санаачлагад тулгуурлан хүрээлэн байгаа орчноо хөгжүүлэх төлөвлөгөө зохиож, түүнийгээ өөрийн гар бие оролцон барьж байгуулах, цаашдын ашиглалт арчлалтыг хариуцахад оршиж байв.

Эхний төслийн хүрээнд хийгдсэн олон талт ажлууд нь үр дүнтэй, орлого багатай хэсгийн амьдралыг дээшлүүлэхэд үр нөлөө үзүүлсэн учраас үргэлжлүүлэн хоёр дахь шатны төслийг хэрэгжүүлэхээр Дэлхийн банк шийдвэрлэсэн. Эхний үе шатны төслийн үр дүн ололт амжилт, сургамжийг тусгасан тайланг тусад нь бэлтгэсэн болно.

3.7 ХҮНДРЭЛТЭЙ АСУУДЛУУД-ТӨСЛИЙН СУРГАМЖ*Эрсдэлүүд, тэдгээрийг бууруулах арга хэмжээ*

Төслийн судалгааны үед тооцоолж байсан эрсдлүүдийг бууруулах арга хэмжээг авсны үр дүнд гарсан эерэг үзүүлэлтийг хүснэгтээр харуулав.

Хүснэгт 6. Эрсдэлийг бууруулсан байдал

№	Эрсдэлийг бууруулах чиглэлээр авсан арга хэмжээ
1.	<u>УСУГ-ын санхүүгийн чадавхийг дээшлүүлэх</u> УСУГ-ын санхүүгийн чадавхийг нэмэгдүүлэхийн тулд усны үнэ тарифыг системтэйгээр нэмэгдүүлж, төслийн хугацаанд 5 удаа усны үнэ тарифт өөрчлөлт орсон. а. НЗД-ын 2005 оны 7-р сарын 15-ны өдрийн 1/1286 тоот захирамжаар

- усны үнэ тарифийг шинэчлэн 2005 оны 9-р сарын 1-нээс мөрдөв.
- b. 2007 оны 1-р сарын 1-ээр НӨТ-ийн татвар 5%-иар буурч байгаатай холбогдуулан УСУГ-ын усны үнийг энэ хэмжээгээр нэмэгдүүлэхийг зөвшөөрсөн.
 - c. УСУГ-ын даргын 2007 оны 4-р сарын 12-ны өдрийн 90-р тушаалаар УТБ-аар иргэдэд түгээх 1м³ усны үнийг 1000 төгрөг болгосон.
 - d. УСУГ-ын даргын 2008-8-19-ны А/167 тоот шийдвэрээр албан газруудад мөрддөг усны үнэ тарифыг
 - e. УСУГ-ын даргын 2010 оны 6-р сарын 23-ны А/137 тоот шийдвэрээр айл өрх, албан байгууллагын усны үнэ тарифыг нэмэгдүүлсэн.

2. Хэрэгжилт үлэмж хэмжээгээр хойшлох

Усны үнэ тарифийг 2005 оны 9-р сарын 1-ээс нэмэгдүүлсэн нь Төслийн хөрөнгийг зарцуулалтын эрх нээгдэх нөхцөлийг бүрдүүлсэн тул Дэлхийн банк 2005 оны 11-р сарын 29-ны өдөр төслийн хөрөнгийг зарцуулах зөвшөөрөл олгосон.

Мөн 2004 оны сонгууль нь төсөл эхлэхтэй давхцсанаас яам, агентлаг, тамгын газрууд бүтцийн өөрчлөлтөд орсон нь төсөл бүтэн 1 жилээр хойшлогдоход хүрсэн.

Төслийн хоцрогдлыг нөхөх арга хэмжээг төсөл хэрэгжилтийн явцад авсны үр дүнд төслийн гол гол ажлууд хугацаандаа дууссан.

3. Судалгааны үеийн төслийн бүрэлдэхүүн хэсгийн өөрчлөлтүүд

Төслийн бүрэлдэхүүн хэсэгт өөрчлөлтөөрөөгүй ч гэрээ хасагдах, өөрчлөгдөх зэрэг зарим нэг хөдөлгөөн орсон. Тухайлбал, ОСНААГ-ын хүсэлт, УСУГ-тай зөвшилцсөний үндсэн дээр усны тоолуур ханган нийлүүлэх гэрээг хассан. Ус зөөврийн машины сэлбэг хэрэгслийг УСУГ өөрийн эх үүсвэрээр хангах боломжтой гэж үзсэн тул хассан.

Хотын хуучин шугам сүлжээнд суваггүй технологийг ашиглан солих, шинэчлэх ажил нь эдийн засгийн үр ашиггүй гэж Дэлхийн банк үзсэнээс хасагдсан.

Эдгээр хасагдсан гэрээнүүдэд төлөвлөсөн байсан хөрөнгийг дахин хуваарилах асуудлыг дунд шатны хяналтын үед хэлэлцэн шинэ технологи (телеметрийн систем, хяналтын хаалт арматур)-ийн ажилд зарцуулахаар шийдвэрлэсэн.

4. Барилгын өртөгт нөлөөлөхүйц гол зардлуудын өсөлт

Төсөл хэрэгжих хугацаанд барилгын ажилчдын цалинг 2 удаа нэмсэн болон дэлхийн улс орныг хамарсан санхүүгийн хямрал Монголд нөлөөлснөөс гол түүхий эд, шатах тослох материалуудын үнэ нэмэгдсэн. Энэ нь барилгын компаниудад хүндээр туссан тул Дэлхийн банкны зөвшөөрлөөр инфляцийг саармагжуулах нөхөн олговрыг гэрээнд нэмэлт оруулах замаар шийдвэрлэсэн.

5. НСБ, хөтөлбөрийн хооронд гарч болох зөрүү

Газарт орж байгаа айл өрх, албан байгууллага бүрт (зөвшөөрөлтэй эсэхээс үл хамааран) нөхөн олговор өгөх ёстой Дэлхийн банкны бодлогыг хэрэгжүүлэхэд Монголын хууль дүрэмтэй зөрчилдөх асуудал гарч байсныг тухай бүр шийдвэрлэж ирсэн.

Хүндрэлүүд

Барилга угсралтын ажлын сургамж

Аливаа төсөл хөтөлбөр нь нарийвчилсан судалгаа хийж, зураг боловсруулж дууссаны дараа хэрэгждэг. Гэтэл хөгжил хурдацтай явж байгаа өнөө үед судалгааны үеийн нөхцөл байдал

хэрэгжилтийн үед эрс өөрчлөгдсөнөөс хөрөнгө, хүч, цаг хугацаа нэмж шаардах тохиолдол гарч байсан. Тухайбал, төслийн техник эдийн засгийн үндэслэл боловсруулах судалгааны үед нүүлгэж, газар чөлөөлөх хашааны тоо 45 байснаа хэрэгжилтийн явцад 200 орчим болж өссөн байсан. Иймээс нүүлгэх айлын тоог цөөлөхийн тулд зурганд өөрчлөлт оруулах, трассыг өөрчлөх, хашааг түр буулгаад дахин барих зэрэг олон аргыг хэрэглэсэн.

Байгууллагуудын хоорондын хамтын ажиллагаа, уялдаа сул байдаг нь хүндрэлтэй асуудлын нэг байсан. Төслийн хүрээнд төлөвлөсөн ажлуудыг хотын төлөвлөгөөнд давхардуулж төлөвлөх, шинээр барих байгууламжийн зөвшөөрлийг олгоходоо төслийн хүрээнд хийгдсэн ажлуудтай уялдуулахгүй байх зэрэг хэд хэдэн хүндрэлийг шийдвэрлэхийн тулд нэмэлт хөрөнгө шаардагдах тохиолдол гарч байлаа.

БУА-ийн явцад газар эзэмшигчийг олох, тэдний зөвшөөрлийг авах, иргэдтэй барилгын ажлыг явуулах талаар тохиролцоонд хүрэх зэрэг нь нилээн хүч, хөдөлмөр шаардсан хүндрэлийн нэг байсан.

Монголын барилгын гүйцэтгэгчдийн түншилж ажиллах туршлага, хариуцлага сул байгаа нь ажлын гүйцэтгэлд сөргөөр нөлөөлж байсан.

Бүтэц зохион байгуулалтын нөлөөлөл

Монгол улсад дөрвөн жил тутамд болдог олон нийтийн сонгууль нь төслийн эхлэлийн үе шаттай давхацсан нь зээлийн гэрээ, төслийн гэрээ, дамжуулан зээлдүүлэх гэрээнүүд болон бусад хууль эрх зүйн бичиг баримтууд баталгаажуулах хугацаа хоцроход хүргэсэн.

Засгийн газрын бүтцэд өөрчлөлт орж зарим яам, агентлаг шинээр байгуулагдсаны нэг нь БХБЯ байлаа. Шинээр байгуулагдсан БХБЯ-ны үйл ажиллагааны үндсэн чиглэл нь Засгийн газрын “40-50 мянган айлын орон сууцыг барьж байгуулах” мөрийн хөтөлбөрийн хүрээнд гэр хорооллын бохир усны асуудлыг шийдэх асуудал байсан. Энэ зорилгоор нэгэнт судалгаа хийгдэж, хөрөнгийн асуудлууд шийдсэний дараа төслийн үндсэн бүтцийг өөрчлөх, айл өрхийг цэвэр, бохир усны шугамд холбох ажлыг төслөөр хийх үүрэг өгсөн нь цаг хугацаа алдахад нөлөөлсөн.

Бусад хүчин зүйлийн нөлөөлөл

Нарийвчилсан зураг төслийн хүрээнд инженер хайгуул, геодезийн судалгааг бүх трассын дагуу хийлгэх зайлшгүй шаардлага гарсан. Энэ асуудлыг ICT компаний гэрээнд нэмэлт өөрчлөлт оруулах замаар шийдвэрлэх асуудлыг холбогдох газруудаар хэлэлцэж шийдвэр гаргуулахын тулд мөн 3 сар зарцуулж байв.

Ажлын уялдаа холбооны нөлөөлөл

Бодлого тодорхойлогч болон хэрэгжүүлэгч байгууллагуудын ажлын уялдаа холбоо муу, мэдээллийн нэгдсэн сан дутмаг, ажил үүргийн хуваарийн давхардал, нийслэлийн эрх ашгийн төлөө хийж буй судалгаанд шаардагдах үндсэн мэдээллийг гаргаж, захиалагчийн үүргээ биелүүлэхдээ үнэ хөлс нэхэх зэрэг үзэгдэл гарч байсан.

Хот төлөвлөлт, газар олгох механизмын нөлөөлөл

Зураг төсөл боловсруулах шатанд хоосон байсан, ус хангамжийн барилга байгууламжид шаардагдаж байгаа нийтийн эзэмшлийн газрууд нь ажил гүйцэтгэх шатанд хувь хүн, албан байгууллагын мэдлийн болчихсон байх тохиолдол их байв. Тухайлбал: Нүүлгэн суурьшуулах, хашаа татах айл өрхийн тоо судалгааны шатны тооноос 5 дахин өссөнөөс шалтгаалаад нүүлгэн шилжүүлэх зардал өсч байв.

Хууль эрх зүйн орчны нөлөөлөл

Төлөвлөлтгүй баригдсан гэр хороололд төсөл хэрэгжүүлэх нь зарим тохиолдолд хууль тогтоомжууд биелэгдэхгүй болох нөхцөлийг бүрдүүлж байв. Гэр хороололд тохирсон норм, дүрэм, стандарт, гэр хорооллын нарийвчилсан төлөвлөлт байхгүй зэрэг нь хүндрэлтэй асуудлын нэг байсан. Тухайлбал, инженерийн шугам сүлжээ нь хамгаалалтын зурвастай байх Монгол улсын хууль дүрмийг мөрдөх ямар ч боломжгүй нөхцөлд төсөл хэрэгжсэн юм.

УБНААСТ2 төслийн гүйцэтгэлд дараахи хэд хэдэн сургамжууд гарсныг Туркийн Аквадам компани хөндлөнгийн үнэлгээний явцад тодорхойлов.

1. Олон улсын гэрээг гүйцэтгэх менежментийн асуудлаар дотоодын гүйцэтгэгчдийн мэдлэг, ур чадварыг нэмэгдүүлэх.
2. Бусад донор байгууллагуудын оролцоог хэрэгжилтэд дэмжлэг үзүүлэх байдлаар нэмэгдүүлэх. Тухайлбал ЯНХС-ийн иргэдийн хөгжлийн төвүүдийг түшиглэн гэр хорооллын иргэдэд төслийн талаархи мэдээлэл сурталчилгаа хийхэд болон тэдэнтэй хамтарч ажиллахад нилээд тохиромжтой газар байв. Түүнчлэн Улаанбаатар хотын ус хангамжийн салбарт хэд хэдэн төсөл хөтөлбөр хэрэгждэг тул эдгээр байгууллагатай хамтарч ажиллан, тэдгээрийн ололт амжилт, сургамжаас суралцаж, ажил үүргээ давхардуулахаас сэргийлж, салбарын хэлхээ холбоогоо сайжруулах хэрэгтэй.
3. Нийгмийн хөгжлийн мэргэжилтэн байхгүйгээс төслийн нийгмийн асуудал орхигдож, зөвхөн инженерийн талдаа хэт их анхаарал хандуулах болсон. Энэ цоорхойг арилгах талаар УСУГ, ТХН, ТУН, ДБ аль аль нь анхаарлаа хандуулаагүй. Тиймээс төслийн бүх үе шатуудад инженерийн процесс давамгайлсан байна.
4. Олон нийттэй харьцах стратегийн хувьд усны хэрэглээ, менежментийн талаар ямар дорвитой арга хэмжээ авч, ямар мессеж илгээх талаар оролцогч талуудтай эргэх холбоотой ажиллах. Төслийн үр дүн, нөлөөллийг хэмжихэд суурь өгөгдөл, шинжилгээ судалгаа маш чухал байдаг.
5. ТУН-д байгаль орчны хэлтэс байгуулж, байгаль орчны мэргэжилтэнг ажиллуулах хэрэгтэй. Энэ хэлтэс нь байгаль орчны менежментийн төлөвлөгөөний хэрэгжилтэд хяналт тавьж, гүйцэтгэгч ба хяналтын зөвлөх (инженер)-ийн бэлтгэсэн тайланг судалсны үндсэн дээр хяналтын тайлан боловсруулах шаардлагатай.
6. Хяналт, үнэлгээний сайн системийг аль болох эртнээс боловсруулж нэвтрүүлэх нь төсөл хэрэгжилтэд тун чухал нөлөөтэй юм. Сайн шийдэл бүхий систем, тоног төхөөрөмж нь чанарын өгөгдөл цуглуулах, цаашлаад хотын болон үндэсний хэмжээний хяналт үнэлгээний системийг нийгмийн мэдээллийн хамт сайжруулахад дорвитой хувь нэмэр оруулах юм

3.8 НҮҮЛГЭН СУУРЬШУУЛАЛТ

Мөрдлөг болгосон хууль тогтоомж, дүрэм журам

Дэлхийн банкны зээлээр хэрэгжиж байгаа төслүүдэд заавал мөрдвөл зохих Дэлхийн банкнаас боловсруулсан (OD 4.30) журмуудыг үйл ажиллагаандаа мөрдлөг болгосон. Нүүлгэн суурьшуулалтын ажлыг зохион байгуулахдаа Монгол Улсын дараахи хууль, журмуудыг мөрдлөг болгосон. Үүнд:

- Монгол Улсын Үндсэн хууль
Монгол Улсын иргэн хувийн өмчтэй байх, эрүүл, аюулгүй орчинд амьдрах, материалын болон санхүүгийн туслалцаа авах иргэний эрхийг баталгаажуулсан.
- Газрын тухай хууль
Энэхүү хуулийн 28 дугаар зүйлд айл өрхийн амьдрах гэр, хашааны зориулалтаар эзэмших газрын хэмжээ нь 0.05 га-аас илүүгүй байна гэж заасан. (500 м2).

- Засаг захиргаа, нутаг дэвсгэрийн нэгж, түүний удирдлагын тухай хууль
- Нийслэлийн эрх зүйн байдлын тухай хууль
- Монгол улсын иргэнд газар өмчлүүлэх тухай хууль
Улсын тусгай зориулалтаар ашиглах зорилгоор иргэдийн газрыг Засгийн газар нөхөн олговортойгоор чөлөөлүүлсэн тохиолдолд Монгол улсын иргэнд газар эзэмшүүлэх эрхийг энэ хууль зүйн актын 40-р зүйлээр баталгаажуулсан.

Нүүлгэн суурьшуулалтад өртөгдсөн айл өрх, эд хөрөнгө

Нүүлгэн суурьшуулалтын нөхөн олговорт 271 000 ам.доллар төлөвлөснөөс 109,8 сая төгрөгийн нөхөн олговрыг Нийслэлийн Засаг даргын тамгын газраас нүүлгэн суурьшуулалтад өртсөн айл өрхүүдэд олгосон.

Нүүлгэн суурьшуулах ажлыг хийхдээ хуулийн дагуу газрын албатай хамтран 1 жилийн өмнөөс айл өрхүүдэд мэдэгдэл өгсөн. Барихаар төлөвлөж байгаа ус хангамжийн схемийг харуулсан самбар бэлтгэн, барилгын ажил эхлэхээс нэг жилийн өмнөөс хорооны байр, УТБ зэрэгт байршуулсан.

Нийслэл, дүүргийн газрын албадын төлөөллийг оруулсан ажлын хэсгийг байгуулан төсөл хэрэгжих газруудыг хамгаалалтанд авсан. Улс, Нийслэлийн төсвийн хөрөнгө болон бусад төсөл хөтөлбөрүүдтэй ажлаа уялдуулах замаар төлөвлөлтийг нарийвчилсан.

Барилгын компаний хүн хүч, машин механизмыг ашиглан 6 айлыг нүүлгэж, 502 айлын хашааг түр буулгаж буцааж барих замаар тусламж үзүүлсэн.

3.9 ТӨСЛИЙН МЭДЭЭЛЭЛ СУРТАЛЧИЛГААНЫ АЖЛУУД

Төслийн зорилго, чиглэл, үйл ажиллагааг иргэдэд ойлгуулан таниулах, гэр хорооллын нийтийн аж ахуйн өнөөгийн байдал, цаашид хэрхэн сайжруулах арга замыг иргэдийн өөрсдийнх нь санал санаачлагад тулгуурлан тодорхойлох, чанар, стандартын шаардлагад нийцсэн усыг хэрэглэгчдэд хэрхэн хүргэдэг талаархи ойлголт, мэдээлэл өгөх үүднээс мэдээлэл, сурталчилгааны олон ажлуудыг төлөвлөн амжилттай хэрэгжүүлэв.

Иргэд олон нийтэд мэдээлэх, тайлагнахдаа уулзалт, өдөрлөгөөс гадна телевиз, радио, сонин сэтгүүл, самбар байрлуулах зэрэг мэдээллийн сувгуудыг тогтмол ашиглаж байсан.

Зураг 39 Мэдээллийн сувгуудыг ашигласан байдал 2004-2011

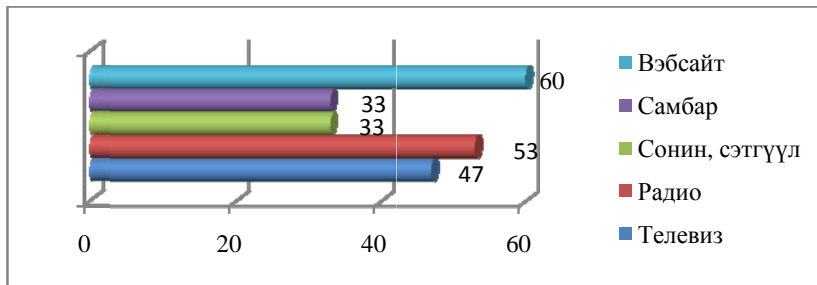

Зураг 40. Төслийн тайлагнах үзэсгэлэн. 2011 он

Эдгээр ажлуудыг хийхдээ тухайн үр шим хүртэгчид буюу дунд бүсийн гэр хорооллын иргэдэд чиглэсэн шинэлэг сурталчилгааны арга барил, сувгийг сонгоход илүү анхаарч ажилласан.

БҮЛЭГ IV. ХАМТЫН АЖИЛЛАГАА

4.1 ОРОЛЦОГЧ ТАЛУУД

Улаанбаатар хотын Нийтийн аж ахуйг сайжруулах төслийн хэрэгжилтэд нөлөө үзүүлсэн гол хүчин зүйл нь оролцогч талуудын харилцан ойлголцол, бүтээлч харилцаа, хамтын ажиллагаа байлаа. Хамтын ажиллагааны үр дүнд төсөл хөтөлбөрөөр хийгдэж байгаа аливаа ажлыг Нийслэлийн нийгэм, эдийн засгийн зорилттой уялдуулах, асуудалд цогцоор хандах, харилцан хамааралтай ажлуудыг уялдуулснаар цаг хугацаа, хөрөнгө хэмнэх, үр нөлөөг нэмэгдүүлэх боломжийг олгосон.

Зураг 41.Хамтын ажиллагаа

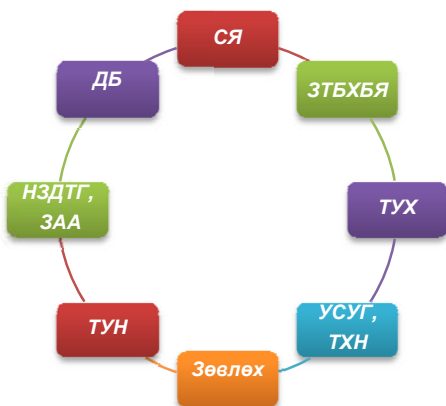

Сангийн яам:

Сангийн яамны Зээл тусламжийн, бодлого, хамтын ажиллагааны газартай байнгын харилцаатай байж, өдөр тутмын төлбөр тооцоо хийх, төслийн хууль зүйн бичиг баримтад өөрчлөлт оруулах асуудлыг шийдвэрлүүлэх, санхүүгийн хяналт шалгалт хийлгэх, худалдан авах ажиллагаа болон төлбөр тооцооны асуудлаар заавар зөвлөгөө авах зэргээр хамтран ажиллаж ирлээ. Төслийн хугацаанд Сангийн яамны ажилтнууд төслийн талбайгаар явж ажилтай танилцах, Их хурлын байнгын

хорооны хяналтыг хийлгэх, хөндлөнгийн хяналтын компаниудыг томилох зэргээр бидний ажилд дэмжлэг туслалцаа үзүүлж байлаа. Мөн Төслийг удирдах хорооны бүрэлдэхүүнд Сангийн яамны Төрийн сангийн газрын дарга ордог.

Сангийн яамнаас зохион байгуулсан Худалдан авах ажиллагааны болон Үндсэн хөрөнгийн бүртгэлийн сургалтад төслийн 8 ажилтан хамрагдсан байна. Түүнчлэн иргэдийн оролцоотой төслийн иргэдийн бүлгүүдийн ахлагч, санхүүчдэд санхүү тайлан тооцоо, МУ-н татварын талаар мэдээлэл, мэдлэг өгөх сургалт явуулсан.

Зам тээвэр, барилга хот байгуулалтын яам:

Зам тээвэр барилга хот байгуулалтын яам төсөл хэрэгжилтэд бодлого, удирдамжаар ханган ажиллаж ирэв. Яамнаас зохион байгуулдаг Нийтийн аж ахуйн удирдах ажилтнуудын зөвлөгөөнд төслийн техникийн шийдлийн асуудлаар 2 удаа мэдээлэл хийснээс гадна агентлагаас хэвлэн гаргадаг “Нийтийн аж ахуй” сэтгүүлд хотын ус хангамжийн салбарт төслөөр нэвтрүүлсэн шинэ техник, технологийн асуудлаар нүүр бэлтгэн хэвлүүлсэн нь нийтийн аж ахуйн салбарын ажилтнууд туршлагаа солилцоход бодит хувь нэмэр болсон. Мөн яамнаас зохион байгуулсан “40 000 айлын орон сууц, барилгын 70 жилд зориулсан үзэсгэлэн өдөрлөгт төслийн буланг тавьж, олон нийтэд сурталчилсан.

Мөн Нийтийн аж ахуйн агентлагаас зохион байгуулдаг мэргэшсэн инженерийн курст 2 хүн суралцаж мэргэшсэн инженер болж, 1 ажилтан тэргүүлэх төсөвчин болсон. Төслийн үйл ажиллагаанд идэвхи зүтгэл гаргасан гүйцэтгэгчид, төслийн ажилтнуудыг яамны зүгээс шагнаж урамшуулж байсан бөгөөд гүйцэтгэгчийн Зажилтан, төслийн 7 ажилтан сүүлийн 6 жилийн хугацаанд “Нийтийн аж ахуйн тэргүүний ажилтан” болсон.

Төслийг удирдах хорооны бүрэлдэхүүнд Барилга орон сууц, нийтийн аж ахуйн бодлогын газрын дарга, төсөл хариуцсан мэргэжилтэн ордог бөгөөд гэр хорооллын айл өрхийг

цэвэр бохир усанд холбох загвар төслийн байршил сонгоход яамны зүгээс гол бодлогыг барьж шийдвэр гаргаж байсан билээ.

Дэлхийн банк:

Төсөл хэрэгжүүлэхээр олгосон зээлийн хөрөнгө зарцуулалтад байнгын хяналт тавих явдал Дэлхийн банкны гол үүрэг байсан бөгөөд энэ үүргээ амжилттай сайн биелүүлж ирлээ. Шууд төлбөрийг хянаж санхүүжүүлэх, Төслийн менежерээр дамжуулан төсөл хэрэгжилтийн байдалд хяналт тавих, зээлийн тусгай дансны нөхөн дүүргэлт хийх зэрэг үүргийг гүйцэтгэж байлаа. Дэлхийн банкны санхүүгийн, нүүлгэн суурьшуулалтын, худалдан авах ажиллагааны мэргэжилтнүүдээс бүрдсэн хяналтын хэсгийнхэн нийт 22 удаа ирж хяналт хийсэн.

Дэлхийн банкны зүгээс төслийн оролцогч талууд болох яам, НЗДТГ, агентлагуудын ажилтнуудын чадавхийг сайжруулах чиглэлээр олон санал санаачилгыг гаргаж байлаа. НИТХ-ын дарга Т.Билэгтийг Вашингтонд 2010 оны 2-р сард урьж, Дэлхийн банкны удирдлагуудтай уулзуулсан нь хотын хүндрэлтэй асуудлуудыг Дэлхийн банкны удирдлагад биечлэн танилцуулах боломж олгов.

Төсөл хэрэгжүүлэх явцад дэлхийн банк бусад орны буцалтгүй тусламжийг Монгол улсын нийслэлд хандуулах чиглэлээр санаачлагатай ажилласны үр дүнд “Улаанбаатар хотын цэвэр бохир усны Мастер төлөвлөгөөг боловсруулах Францийн Засгийн газрын 0,7 сая ам.долларын, Улаанбаатар хотын ногоон байгууламжийг сайжруулах Нидерландын засгийн газрын 1,9 сая ам.долларын, Иргэдийн оролцоотой гэр хорооллын бичил дэд бүтцийг хөгжлүүлэх Японы нийгмийн хөгжлийн сангийн 1,98 сая ам.долларын буцалтгүй тусламжууд тус тус нийслэлд орж иржээ. Эдгээр төслийн хэрэгжилтийг ТУН удирдан зохион байгуулж, амжилттай хэрэгжүүлсэн болно. 2011 оны 7 сард Японы нийгмийн хөгжлийн сангийн буцалтгүй тусламжийг дахин авах хэлэлцээр МУЗГ Дэлхийн банктай гэрээ байгуулсан ба “Иргэдийн оролцоонд тулгуурлан бичил дэд бүтцийг хөгжүүлэх хоёр дахь шатны төсөл” хэрэгжиж эхлээд байна..

Төсөл хэрэгжилтийн эхэн үеэс 2010 оны 10-р сар хүртэл Дэлхийн банкнаас ноён Такуяа Камата төслийн удирдагчаар ажиллаж байсан бөгөөд хатагтай Тоёоко Кодама хатагтай Мескерем Бране нар төслийн багийн ахлагчаар 2011 оны 1-р сарын 26-наас томилогдон ажиллаж байна.

Нийслэлийн Засаг даргын тамгын газар, агентлагууд:

НЗДТГ нь Дэлхийн банкны өмнө төслийн Захиалагчийн үүрэг гүйцэтгэсэн бөгөөд төслийн өдөр тутмын үйл ажиллагааг удирдан зохион байгуулах үүрэг бүхий Төслийг Удирдах Нэгж, техникийн зөвлөгөө өгөх, хяналт удирдлагаар хангах Төслийн Удирдах Хороог томилон ажиллуулсан.

Нийслэлийн Засаг даргын тамгын газартай ТУН дараахи хэлбэрээр хамтран ажиллаж ирэв. Үүнд:

- Төслийн санхүүжилтийн асуудлыг шийдвэрлэх, төлбөр тооцоо хийх
- Төслийн хэрэгжилтийг хотын бодлоготой уялдуулах зорилгоор төсөл хэрэгжилтийн үе шатуудад семинар зохион байгуулан асуудлыг хэлэлцүүлэн, мэргэжлийн хүмүүсийн заавар зөвлөгөө авч шийдвэрлэх.
- Шугам хоолой суурилуулах зорилгоор авто зам сэтлэх ажлыг Нийслэлийн Замын газартай хамтран ярилцаж, нэг гүйцэтгэгчийг сонгон гурвалсан гэрээ байгуулан хийлгэсэн нь зам сэтлэгээний ажлын чанар, төслийн хэрэгжилтийн хугацаанд зөрөгээр нөлөөлсөн.

- Улаанбаатар хотод хэрэгжиж байгаа төсөл хөтөлбөрүүдийг уялдуулах зорилгоор хамтарсан уулзалт, семинарыг хотыг түшиглэн зохион байгуулах ажлыг хариуцах
- Ажлаа тайлагнах, шалгуулах, үнэлүүлэх. Төсөл хэрэгжилтийн хугацаанд Нийслэлийн Засаг даргын зөвлөлийн хуралд хоёр удаа төслөө танилцуулав. Мөн хурлаар дараагийн шатны төслийн зорилго ач холбогдлыг хэлэлцүүлэн, дэмжүүлж УБНААС гурав дахь шатны төслийг авч хэрэгжүүлэх нь зүйтэй гэсэн дүгнэлт гарсан.
- Барилгын ажлын хяналтын асуудлаар Нийслэлийн Хөрөнгө оруулалтын газартай, газар чөлөөлөх асуудлаар Нийслэлийн газрын албатай, өмч хөрөнгө хүлээлгэн өгөх асуудлаар Нийслэлийн өмчийн газартай, барилгын ажлын трассыг уялдуулах, техникийн шийдлийг хамтран гаргах асуудлаар Захирагчийн ажлын албаны инженерийн байгууламжийн хэлтэстэй, хот төлөвлөлтийн асуудлаар Хот байгуулалт, төлөвлөлтийн газартай, төсөл хөтөлбөрийн зохицуулалтын асуудлаар Хотын хөгжлийн бодлогын хэлтэстэй тус тус ажил хэргийн байнгын харилцаа тогтоон ажиллаж ирэв.

Хотын захиргааны ажил төрлийн холбогдолтой мэргэжилтнүүдийг гадаадын сургалт, аялалд явуулах ажлыг зохион байгуулж, төсөл хэрэгжих хугацаанд НЗДТГ, ЗАА-ны давхардсан тоогоор 19 хүн сургалтад хамрагдсан байна.

Төслийг удирдах хороо(ТУХ):

Төслийг удирдах хороонь 2002 оны 11-р сарын 20-ны өдөр Дэд бүтцийн сайд, Нийслэлийн Засаг даргын хамтарсан 324/485 тоот захирамжаар 14 хүний бүрэлдэхүүнтэй байгуулагдан ажиллажээ.

ТУХ-ны бүрэлдэхүүнд нийслэл хот, харьяа газрын 9 төлөөлөл орсон бөгөөд даргаар НЗАА-ны дарга Ч. Батыг томилсон нь төслийн хэрэгжилтэнд, хотын үйл ажиллагаатай нягт холбоотой байхад чухал нөлөө үзүүлэв. Төсөл хэрэгжих хугацаанд ТУХ-ны хурлыг нийт 22 удаа хуралдуулсны 3 удаагийн хурлыг өргөтгөсөн байдлаар, 3 удаагийн хурлыг барилгын талбай дээр хийжээ. Тухайлбал, 2010 оны 11-р сарын 10-нд Дамбадаржаагийн 96 айл өрх, 8 албан байгууллагын цэвэр бохир усны системд холбох загвар төслийн явцтай ТУХ-ны гишүүдийг газар дээр нь очиж танилцсан.

Францын Засгийн газрын буцалтгүй тусламжаар хэрэгжсэн Улаанбаатар хотын цэвэр, бохир усны мастер төлөвлөгөө боловсруулах ажлын ТУХ-г 2005 оны 8 дугаар сарын 1-ний өдрийн Нийслэлийн Засаг даргын 307 тоот захирамжаар тус тус байгуулсан.

ТУХ-ны хурлаар жил жилийн төлөвлөгөө, тайлан, шийдвэрлэх шаардлагатай техникийн асуудлуудыг ихэвчлэн хэлэлцэж байв. Тухайлбал, Улаанбаатар хотын цэвэр бохир усны Мастер төлөвлөгөө, загвар төсөл хэрэгжүүлэх газрыг сонгох, цэвэр бохир усны холболтын техникийн шийдэл зэрэг чухал чухал асуудлыг хэлэлцэн шийдвэрлэж байв.

ТУХ-ны 2011 оны 12-р сарын 6-ны хуралд ТУН-ийн 2011 оны үйл ажиллагааны тайланг тавьж “Бүрэн хангалттай” гэсэн үнэлгээ авлаа.

Дашрамд дурдахад НЗДТГ нь Дэлхийн банкнаас нийслэлийн агаарын бохирдлыг бууруулах чиглэлээр “Цэвэр агаар” төслийг хэрэгжүүлэхээр санхүүжилт хүссэн бөгөөд энэхүү төслийг ерөнхийд нь удирдан зохион байгуулах ТУХ-г тусад нь байгуулах, төслийн хэрэгжилтийг Улаанбаатар хотын Нийтийн аж ахуйг сайжруулах төслийн удирдах нэгжид хариуцуулахаар Засаг даргын захирамж гарсан.

Төслийг удирдах нэгж

Төслийг удирдах нэгж нь төсөл хэрэгжилтийн хугацаанд Захирал, менежер-ерөнхий инженер, нягтлан бодогч, нярав, худалдан авах ажиллагааны мэргэжилтэн, ус хангамжийн инженер, хяналтын инженер/нүүлгэн суурьшуулалтын мэргэжилтэн, орчуулагч, ЯНХС-ийн төслийн ахлах зохицуулагч, зохицуулагч, нийгмийн ажилтан, мэдээллийн ажилтан, 2 техникийн ажилтан нийт 14 хүний бүрэлдэхүүнтэй ажилласан.

Төслийг удирдах нэгж нь “Бид чадвараараа танигдсан манлайлагч хамт олон байна” гэсэн алсын хараа, “Хөгжлийн бодлогыг хамтдаа хэрэгжүүлнэ” гэсэн эрхэм зорилготойгоор үйл ажиллагаагаа явуулж, нийтдээ олон улсын санхүүжилттэй 5 төслийг хэрэгжүүлж дууссан бөгөөд одоо 2 төслийн хэрэгжилтийг хариуцан ажиллаж байгаа юм.



Зураг 42. “Чанарын баталгаажуулалт” алтан цом авав. 2012 он

Улаанбаатар хотын нийтийн аж ахуйг сайжруулах төслийг хэрэгжүүлэх явцад гэр хорооллын дэд бүтцийг хөгжүүлэх, иргэдийн оролцоог хангах чиглэлээр хэрэгжүүлсэн шинэлэг санал санаачлага, нэвтрүүлсэн шинэ тоног төхөөрөмж, технологи, менежментийн арга барилаараа олон улсын хэмжээнд үнэлэгдэж Олон улсын чанарын

менежментийн гэрчилгээ, цомоор шагнуулсныг 2012оны 3-р сарын 11-ний өдөр Швецарийн Женев хотноо гардан авсан.

Ус сувгийн удирдах газар, Төсөл хэрэгжүүлэх нэгж:

Улаанбаатар хотын Нийтийн аж ахуйг сайжруулах хоёр дахь төсөл хэрэгжих судалгааны үед эхний төслийн хэрэгжилтээс авсан гол сургамжийн нэг нь гэр хорооллын ус хангамжийн барилгын ажлын үед ашиглагчийн хяналт тавих явдал байсан юм. Иймд төслийн хоёрдугаар шатанд барилгын захиалагчийн үүрэг гүйцэтгүүлэх зорилгоор УСУГ Төсөл хэрэгжүүлэх нэгжийн байгуулан, ТУН, зөвлөх багтай хамтран ажилласан нь ажлын уялдааг холбоог хангахад маш чухал нөлөө үзүүлсэн. Мөн аливаа асуудлуудыг шийдвэрлэхдээ УСУГ-ын холбогдох инженерүүдийг оролцуулан өргөн хүрээтэй хэлэлцэн шийдвэрлэх аргыг хэрэглэж ирсэн нь барилгын ажлын явцад эерэгээр нөлөөлж байв. Бид дараахи хэлбэрээр хамтран ажиллаж ирэв. Үүнд:

- ТУН, ТХН, Зөвлөх баг хоёр долоо хоног тутамд хамтарсан шуурхай хийж, техник, зохион байгуулалтын асуудлаар хамтарч шийдвэр гаргах. Гаргасан шийдвэрийг тусгасан хурлын тэмдэглэлийг УСУГ-т тогтмол хүргүүлэх
- Гүйцэтгэгч тус бүрийн ажлын явцыг хэлэлцэх уулзалтыг хоёр долоо хоногт нэг удаа тогтсон өдөрт хийдэг байхаар график гарган мөрдөж ажиллах
- Хүндрэлтэй асуудлуудыг газар дээр нь очиж, хамтран хэлэлцэж шийдвэр гаргах
- Өмч хөрөнгийн бүртгэл, усны үнэ тарифийн асуудлаар
- Ханган нийлүүлэх тоног төхөөрөмж, бараа материалыг үйлдвэрлэлийн шатанд нь хамтарсан хяналт хийх
- Гүйцэтгэгчтэй байгуулах гэрээ, хэлэлцээрт хамтран оролцож, УСУГ-ын төлөөллийг гэрчээр байлцуулах
- Гүйцэтгэгчдийн дунд УСУГ-тай хамтран өндөр бүтээлийн уралдаан зарлах
- УСУГ-ын ажилтнуудыг гадаад, дотоодын сургалтад хамруулах зэрэг болно.

Төслийн тайлагнал

Төслийн явцын тайланг хагас жилд, санхүүжилтийн тайланг сар бүр гарган Сангийн яам, ЗТБХБЯ, Төслийг удирдах хороо, НЗДТГ зэрэг газруудад хэвлэмэл болон онлайн

байдлаар хүргүүлж 2010 онд Монгол улсын Их хурлын төсвийн байнгын хорооноос Их хурлын гишүүн О.Чулуунбатын ахалсан баг ирж, төслийн үйл ажиллагаатай нарийвчлан танилцаж, заавар зөвлөгөө өгсөн. Тэд энэхүү төслийг гэр хорооллын иргэдийн эрүүл мэндэд ихээхэн ач тустай, нийгмийн ач холбогдолтой төсөл болохыг онцлон тэмдэглэж, төслийн хэрэгжилтийг “Хангалттай сайн” гэж үнэлсэн.

Тайлангийн хугацаанд төслийн үйл ажиллагааг НИТХ-ын төлөөлөгчдөд танилцуулах уулзалтыг нэг удаа зохион байгуулж, Төслийг удирдах хорооны хурлыг өргөтгөсөн байдлаар айл өрхийг цэвэр бохир усны шугаманд холбож, цэвэрлэх байгууламж барьж байгаа загвар төслийн талбай дээр зохион байгуулсан.

Яам, тамгын газар, төрийн байгууллагуудын дарга нар ойрхон давтамжтайгаар солигддоогоос өгөгдсөн мэдээллүүд дамжиж үлдэхгүйгээр шинээр ирсэн удирдах хүмүүст мэдээллийг дахин хүргэх, эсвэл мэдээлэл хүрэхгүйгээр тасалдах зэрэг хүндрэлүүд гарсаар байна.

Асуудлыг хамтарч хэлэлцэх

Төслийн оролцогч талуудын үр дүнтэй хамтран ажиллах үндэс нь төсөл хэрэгжилтийн талаар ижил төрлийн мэдээлэлтэй байх явдал бөгөөд энэ зорилгоор ТУН, ТХН, УСУГ нь төсөл хэрэгжилтийн явц, үр дүнг хамтран хэлэлцэж, шийдвэрийг хамтран протоколоор гаргадаг арга барилыг хэвшил болгосон. ТУН, ТХН, Зөвлөх баг нь долоо хоног бүрийн даваа гаригийн өглөө хамтарсан шуурхай хийж, шуурхайн протоколыг УСУГ-т хүргүүлж хэвшсэн. Мөн гүйцэтгэгч тус бүртэй хийх уулзалтыг 14 хоногт нэг удаа байхаар график гарган мөрдөж ирлээ. Гүйцэтгэгчдийн уулзалтыг шаардлагатай үед ажлын талбай дээр хийж, асуудлыг газар дээр нь шийдэж байлаа. Тухайлбал, төслийн нарийвчилсан зураг төсөл боловсруулах Ай Си Ти зөвлөх багтай 39, төслийн менежмент барилгын ажилд хяналт тавих үүрэг бүхий Ийзен Интернэйшнл зөвлөх компанитай 153, УСУГ-тай 51, БУА-ын гүйцэтгэгчидтэй 164, Дэлхийн банкттай 22, ТУН-ийн дотоодын шуурхайг тус бүр 130 удаа хийжээ.

Бичиг захидлаар харилцах

Төсөл хэрэгжилтийн хугацаанд ТУН-ийн зүгээс яам, тамгын газар, нийслэл хот, түүний харьяа байгууллагууд, дүүрэг, гүйцэтгэгчид, ашиглагчид болон УСУГ-тай нийтдээ 820 гаруй бичиг захидлаар харилцсан байна. Эдгээрийн 53%-ийг Нийслэл, түүний харьяа агентлагуудтай, 36%-ийг УСУГ-тай, 10.7%-ийг яамд, түүний харьяа агентлагуудтай харилцсан бичиг баримт эзлэж байна.

Сангийн яам, Зам тээвэр, барилга, хот байгуулалтын яам нь гол хоёр яам бөгөөд яамдтай харилцсан бичиг ихэвчлэн үнэлгээний хороо байгуулах, хууль зүйн бичиг баримт, тайлан мэдээлэл хүргүүлэх агуулгатай бол, Нийслэл, түүний харьяа газартай харилцсан бичгийн ихэнх нь хотын бодлоготой уялдуулах, газрын асуудлыг шийдвэрлүүлэх, өмч хөрөнгө бүртгүүлэх, үнэлгээний хороо байгуулах, мэдээлэл удирдамж хүсэх агуулгатай байна. Харин УСУГ-тай техникийн шийдэл гаргах, гэрээний хэрэгжилтийг хангах, төлбөр тооцоо хийх, техникийн болон улсын комисстой холбоотой асуудлаар ихэвчлэн харилцсан болох нь судалгаанаас харагдаж байна.

БҮЛЭГ V. ТӨСЛИЙН ХЯНАЛТ ҮНЭЛГЭЭ, ТАЙЛАГНАЛТ, ТӨСЛИЙН ГУРАВ ДАХЬ ШАТНЫ СУДАЛГАА

5.1 ТӨСЛИЙН ХЯНАЛТ ҮНЭЛГЭЭ

Төсөл хэрэгжилтийн явцад харьяа дээд байгууллага, мэргэжлийн хяналтын байгууллага, санхүүжүүлэгчид, хөндлөнгийн хяналт, дотоодын хяналт зэрэг олон байгууллага хяналт тавьж, ололт амжилт, алдаа дутагдлыг хэлж зөвлөж байсан нь бидний үйл ажиллагаанд бодит дэмжлэг тусламж болж байлаа. Төсөл хэрэгжих хугацаанд нийт 26 хяналт, үнэлгээний ажлууд хийгдсэнийг төсөл хэрэгжилтийн хугацаагаар харуулав.

Зураг 43. Хяналт үнэлгээ хийсэн байгууллагууд



2010 онд Дэлхийн банкны хяналтын хэсгийнхэн 2 удаа хяналтын ажил хийв. Хяналтын хэсгийнхэн төслийн хүрээнд хэрэгжиж байгаа барилгын ажилд гол анхаарлаа төвлөрүүлэн барилгын ажлын чанар, хөрөнгийн зарцуулалтын байдалд гол хяналтыг тавьсан. Хяналтын хэсгийнхэн хийсэн шалгалтын дүнгээ нэгтгэн Хяналтын тайлан, удирдлагын захидлыг Нийслэлийн Засаг даргад ирүүлснийг орчуулан үнэлгээний хорооны дарга болон яам, харьяа газруудын удирдах ажилтнуудад тухай бүр хүргүүлж байлаа.

Зураг 44. Үнэлгээний төрлүүд

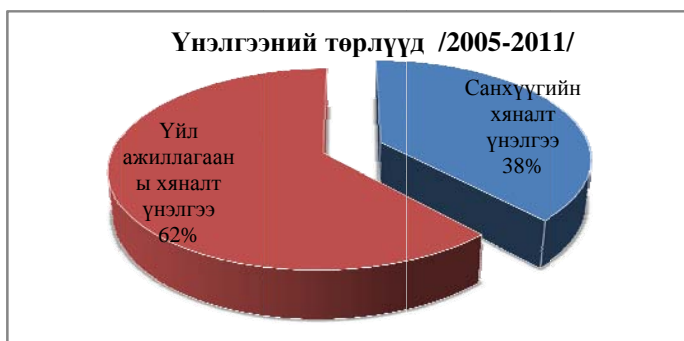

5.2 ТӨСЛИЙН ГҮЙЦЭТГЭЛ, ҮР ДҮНГИЙН ТАЛААРХИ СОНИРХОГЧ ТАЛУУДЫН СЭТГЭЛ ХАНАМЖ, ҮНЭЛГЭЭ

2011 оны 12-р сарын 6-ны өдөр УБНААС2 төслийн үйл ажиллагааг Төслийг удирдах хорооны хурлаар

маш сайн ажилласан буюу “Бүрэн хангалттай” гэсэн үнэлгээ өгөв.

2011 оны 7-р сарын 14-ны өдөр Төслийн сонгон шалгаруулалтаар шалгарсан Турк улсын Аквадем компани төслийн нийт үйл ажиллагаанд хяналт шинжилгээ, хөндлөнгийн үнэлгээг хийсэн бөгөөд 2.73 буюу “Маш амжилттай” хэрэгжүүлсэн гэж үнэлсэн. Энэхүү тайланд ерөнхий үнэлгээний матриксыг гаргасныг доор үзүүлэв.

Хүснэгт 7. Төслийн гүйцэтгэлийн үнэлгээ

Үнэлгээний шалгуур	Бүрэлдэхүүн хэсэг 1	Бүрэлдэхүүн хэсэг 2	Бүрэлдэхүүн хэсэг 3	Бүрэлдэхүүн хэсэг 4
Төслийн бүрэлдэхүүн	Маш их	Маш их	Маш их	Маш их

хэсгийн хамаарал	хамааралтай	хамааралтай	хамааралтай	хамааралтай
Төслийн бүрэлдэхүүн хэсгийн үр ашигтай байдал	Өндөр үр ашигтай	Үр ашигтай	Өндөр үр ашигтай	Үр ашигтай
Төслийн бүрэлдэхүүн хэсгийн бүтээмж	Өндөр бүтээмжтэй	Өндөр бүтээмжтэй	Өндөр бүтээмжтэй	Өндөр бүтээмжтэй
Төслийн бүрэлдэхүүн хэсгийн нөлөөлөл	Асар их	Асар их	Асар их	Асар их
Төслийн бүрэлдэхүүн хэсгийн тогтвортой байдал	Боломжтой	Боломжтой	Боломжтой	Боломжтой
Үнэлгээний үзүүлэлт	2,8	2,55	2,8	2,55
Үнэлгээний тодорхойлолт	Маш амжилттай	Маш амжилттай	Маш амжилттай	Маш амжилттай
Жигнэсэн хувь	59,23%	14,59%	13,73%	12,45%
Нийт жигнэсэн дундаж үзүүлэлт	2,73			
Нийт үнэлгээ	Маш амжилттай			

2010 оны 12-р сарын 17-ны Дэлхийн банкны Хяналтын хэсгийн тайланд: “УБНААСТ2 болон ЯНХС-ийн буцалтгүй тусламжийн төслийн хэрэгжилтэнд бид сэтгэл хангалуун байна. “Нийслэлийн хүн амыг эрүүл ахуйн шаардлага хангасан ундны цэвэр усаар хангана гэсэн гол зорилтондоо төсөл хүрсэн дүгнэв”. “Хяналтын баг нүүлгэн суурьшуулалтын бүрэлдэхүүн хэсэг амжилттай хэрэгжсэн хэмээн дүгнэж байна.”.

2010.11.22, Улаанбаатар цэвэр агаар төслийн үндсэн тэмдэглэгээнд: “УБНААСТ ТУН нь төсөл удирдах хамгийн сайн хүчин чадалтай баг юм”.

2010.06.25, УБНААСТ3 төслийн үндсэн тэмдэглэгээнд: “НЗДТГ-ын ТУН нь тус улсад үйл ажиллагаа явуулж буй хамгийн сайн туршлагатай багуудын нэг юм. ТУН нь Дэлхийн банк болон бусад хандивлагчдаас санхүүжиж хэрэгжсэн олон төслүүд дээр ажиллах арав гаруй жилийн туршлагатай билээ”.

2010.3.12-нд Их хурлын эдийн засгийн байнгын хорооны гишүүн О.Чулуунбат, СЯ-ны мэргэжилтэн Баярмаа нар ирж төслийн үйл ажиллагаатай танилцаад О.Чулуунбат: “Сайн төсөл” гэсэн үнэлгээг өгөв.

2010.3.2-нд Билэгт дарга Эдэтай УБ хотод уулзахдаа: Иргэдийн оролцоотой төсөл нь иргэд амьдралаа өөрчилж, идэвхийг өрнүүлсэн, орчныг сайжруулахад маш их зүйл хийсэн гэдгийг онцлон тэмдэглэв.

2010.2.25-нд хуралдсан ТУХ-ны хурал дээр ТУХ-ны хурлын дарга Ч.Бат: “УБНААСТ нь үр дүн, менежмент сайтай төсөл гэж үнэлээд ус хангамжаас гадна иргэдийн оролцооны ажлыг хийж байгаа нь нийгмийн ач холбогдолтой” гэж үнэлэв.

2010.2.25 ТУХ-ны хурал 2009 оны төслийн үйл ажиллагааг бүрэн хангалттай гэж үнэлэв

2010.1.7-ны өдөр Нийслэлийн Иргэдийн төлөөлөгчдөд төслийн тайланг тавьж хэлэлцүүлэв. Тайланг сонсоод НИТХ-ын дарга Т.Билэгт хэлэхдээ: “УБНААСТ бол нийслэлийн хотод хэрэгжиж байгаа хамгийн үр дүнтэй төсөл. Сайн хэрэгжиж байгаа төсөл” гэж үнэлсэн.

2008 оны 5-р сарын 21-ний өдрийн НИТХ-ын Тэргүүлэгчдийн хуралдаанаар төслийн 2005-2007 оны үйл ажиллагааны аудитын дүгнэлтийг хэлэлцсэн хуралд НИТХ-ын дарга Мөнхбаяр: “Энэхүү төсөл нь төрийн үйлчилгээ хамгийн их шаардлагатай хэсэгт зориулагдсан, амжилттай хэрэгжиж байгаа төсөл. Төслөөс хийж байгаа ажлыг олон түмэн мэдэрдэг, мэддэг болсон. Төслийн хөрөнгийг баталсан зориулалтаар зарцуулж байгаа

гэсэн аудитын дүгнэлт сайн хэрэг “ гэж үнэлсэн. (НИТХТ-ийн хуралдааны тэмдэглэл. 2008.5.21. Дугаар 13. ТУН, 2008 он. Ирсэн бичиг. Хуудас 298)

Төслийн үр шим хүртэгчид

Нийслэлийн гэр хорооллын хүн амын цэвэр усны хэрэглээг нэмэгдүүлсэн нь: Нийслэлийн 5 дүүргийн 350 мянга орчим гэр хорооллын иргэдийг цэвэр усны төвлөрсөн системд холбосноор 2005 онд 5 л байсан нэг хүний хоногийн усны хэрэглээг 2010 онд 8 л болгон нэмэгдүүлсэн.

Нийгмийн үйлчилгээний байгууллагуудын цэвэр усны хангамжийг сайжруулсан нь: Сургууль, эмнэлэг, цэцэрлэг зэрэг 30 орчим нийгмийн үйлчилгээний байгууллагуудыг цэвэр усны шугамд холбож үйлчилгээний чанар, хүртээмжийг нэмэгдүүлэх нөхцөлийг бүрдүүлсэн.

Дотоод гүйцэтгэгчдийн боловсон хүчин болон эдийн засгийн нөөц боломжийг нэмэгдүүлсэн. Төслийн хүрээнд ус хангамжийн системийг сайжруулах олон төрлийн шинэ технологийг нэвтрүүлж 6 компанийн 12 ажилтанг гадаадын, 27 компанийн 298 ажилтанг дотоодын сургалтанд хамруулсан. Түүнчлэн нийт 79 дотоодын гүйцэтгэгчидтэй гэрээ байгуулж бизнесээ өргөжүүлэх боломжийг тэдэнд олгосон.

Төвлөрсөн ус хангамжийн системийг сайжруулж, өргөтгөснаар УСУГ-т шинэ ажлын байр бий болох боломжийг бүрдүүлсэн.

МУ-ын хөгжлийн стратеги, бодлогын хэрэгжилтийг хангаснаар ядуу иргэдийг баталгаатай ундны усаар хангах мянганы хөгжлийн зорилт биелэх боломж бий болов.

Гэр хорооллын иргэдийн санал сэтгэгдэл ба эргэх холбоо

Төсөл амжилттай хэрэгжих нэг үндэс нь төслийн үр шимийг хүртэгчидтэй эргэх холбоотой байх явдал гэж үзэж ирсэн. Гэр хорооллын иргэдтэй байнгын харилцаа холбоо тогтоож, олон нийттэй харилцах чиглэлээр бид дараахи арга замуудыг төслийн хэрэгжилтэнд нэвтрүүлсэн.



Зураг 45. Иргэдийн санал сэтгэгдэл, эргэх холбоо

Төсөл хэрэгжүүлж байхдаа төсөлд оролцогч талууд, үр шимийг хүртэгчид, хамтран ажиллагч байгууллагуудын саналыг семинар уулзалт, судалгаа, албан бичиг, өргөдлөөр хүлээн авч тухай бүр бүртгэн боломжтой саналыг хэрэгжүүлэх, заримыг дараачийн төсөлд тусгах, дээд байгууллагуудад уламжлах, хүсэлт тавьж шийдвэрлэх зэрэг олон арга хэрэгжүүлэв.

Төсөл хэрэгжилтийн нийт хугацаанд иргэдээс нийт 67 санал, хүсэлт иржээ. Тэдгээрийг агуулгын хувьд авч үзвэл, цэвэр усны шугаманд хашаа, орон сууцаа холбуулах хүсэлт, иргэдийн оролцоотой төслийг өөрийн хороо дүүрэгт хэрэгжүүлэх санал, гүйцэтгэгчидтэй

холбоотой гомдол саналууд, хамтран ажиллах хүсэлт, нүүлгэн суурьшуулалттай холбоотой тайлбар, төслийн үр дүнд талархалаа илэрхийлсэн талархал, тусламж хүссэн өргөдөл зэрэг үндсэн агуулгатай байлаа.

Гэр хорооллын иргэдээс ирүүлж байгаа санал хүсэлтээс харахад айл өрхүүд цэвэр бохир усны шугаманд холбогдох хүсэлт харьцангуй их болж байна. Төслийн үр дүнд Улаанбаатар хотын 12 гэр хороолол цэвэр усны шугам сүлжээтэй болоод байгаа нөхцөлд айл өрхийг аль болохоор шугаманд холбоход шийдвэрлэх шаардлагатай гэр хорооллын бохирын асуудалд түлхүү анхаарч, тодорхой арга хэмжээ авах шаардлагатай байгааг иргэдээс ирүүлсэн санал хүсэлт харуулж байна.

Гэр хорооллын цэвэр усны асуудлыг бохиртой нь хамт шийдвэрлэх чиглэлээр манай төслөөр Дамбадаржаагийн гэр хороололд барьж байгуулсан загвар төсөл ихээхэн ач холбогдолтой бөгөөд төслийн үр дүнд гарах туршлага, сургамжийг бодитойгоор авч үзэх асуудал чухал юм.

5.3 ТӨСЛИЙН ГУРАВ ДАХЬ ШАТНЫ ТЕХНИК ЭДИЙН ЗАСГИЙН ҮНДЭСЛЭЛ БОЛОВСРУУЛАХ СУДАЛГАА

Улаанбаатар хотын нийтийн аж ахуйг сайжруулах гурав дахь төслийн зорилго нь дунд хэсгийн гэр хорооллын оршин суугчдыг дэд бүтцийн үндсэн үйлчилгээгээр хангах, хотын болон дүүргийн захиргааны чадавхийг сайжруулах замаар нутгийн удирдлагын механизмыг бэхжүүлж тухайн хэсгийн тогтвортой хөгжлийг дэмжихэд оршино. УБНААС 3 дахь төслийн зорилт нь дэд бүтцийн хөрөнгө оруулалтыг ач холбогдлоор нь эрэмблэж дэс дараалал тогтоох системийг УБ хотын захиргаанд нэвтрүүлэх, энэ системийн давуу талыг дунд хэсгийн гэр хорооллын жишээ нь дээр үзүүлэхэд оршино.

Дунд хэсгийн гэр хорооллынтөгтвортой хөгжлийг баталгаажуулах, удирдан чиглүүлэх үүднээстөслийн хүрээнд дараах ажлуудыг хийнэ.

1. Голболон хогийн цэгт хүрэх туслах замуудыг барих,
2. Ус зайлуулах суваг болон үерийн хамгаалалтын байгууламж барих,
3. Хогийн цэг барих, хогны машин, хогны сав зэргийг худалдах авч хатуу хог хагядлын менежментийг сайжруулах ,
4. Тогтвортой хөгжлийг төлөвлөгөө, аргачлал хэрэгжүүлэх боломжоор хангахын тулд хотын болон дүүргийн захиргааны чадавхийг сайжруулах сургалт явуулах.
5. Төслийн төсөв болон хэрэгжүүлэлтийн төлөвлөгөө

Төсөл хэрэгжих хороод, хүн ам

УБНААС гурав дахь төсөл таван дүүргийн 12 хорооны гэр хорооллыг хамарна.

Хүснэгт 8. Төсөл хэрэгжих хороод

№.	Хороод	Хэсгийн тоо	Хүн амын тоо (2010)
1	19, 22 ,24	26	31898
2	7, 9, 10	25	32532
3	12, 18	27	22810
4	14, 15	15	13339
5	22, 23	17	14036
Нийт	12	110	114615

БҮЛЭГ VI. ТӨСЛИЙН НӨЛӨӨЛӨЛ

6.1 НИЙГМИЙН АСУУДАЛ

Монгол улсын Засгийн газрын ядуурлыг бууруулах, хүн амын ундны усны чанарыг дээшлүүлэх гэсэн стратеги төлөвлөгөөтэй төслийн зорилго, зорилт нийцэж байгаа ба чухал бүрэлдэхүүн хэсэг нь Улаанбаатар хотын гэр хорооллын иргэдийн амьдралын нөхцөл байдлыг сайжруулах явдал юм.

Төслийн бэлтгэл ажлын хүрээнд 2000 өрхийг хамруулан нийгэм-эдийн засгийн судалгаа хийсний үндсэн дээр нийгмийн нөлөөллийн үнэлгээг (ННҮ) боловсруулсан. Мөн төсөлд хамрагдах гэр хорооллын оршин суугчид болон янз бүрийн шатны төрийн бус байгууллага, олон нийтийн байгууллагуудтай уулзалт ярилцлага зохион байгуулсан.

Шууд болон шууд бус эерэг нөлөөлөл нь:

- Ус хангамж нь сайжирснаас эрүүл мэндийн ашиг тус өндөр бөгөөд тоогоор илэрхийлэх боломжгүй чухал ойлголт юм
- Төсөлд хамрагдсан гэр хорооллын төвийн болон зөөврийн ус хангамж үлэмж хэмжээгээр сайжирсан.
- Баталгаатай ундны усыг илүү найдвартай хүргэх боломж нэмэгдсэн.
- Ус хангамжийг илүү сайн, тохилог үйлчилгээтэй болгосноор цаг хөдөлмөр хэмнэж, улмаар ялангуяа эмэгтэйчүүдийн орлого олох, хүүхэд сурагчдын сурч боловсрох хугацаа, боломжийг нээж өгсөн.
- Ус, ариун цэврээс шалтгаалан гардаг өвчин буурч, хувь хүн, айл өрхийн эрүүл мэнд, ариун цэвэр сайжирч, хүмүүсийн амьдралын чанар сайжирсан.

Нийгмийн нөлөөллийн үнэлгээ (ННҮ) нь төсөл хэрэгжилтийн явцад нийгмийн онцгой сөрөг нөлөө гарахгүй бөгөөд сөрөг нөлөөллийг бууруулах арга хэмжээ авах шаардлагатай үед Байгаль орчны менежментийн төлөвлөгөө, Нүүлгэн суурьшуулалтын бодлого болон нүүлгэн суурьшуулалтын хөтөлбөрийн дагуу зохицуулна гэдгийг баталгаажуулсан байсан.

Судалгааны үр дүнгээр гэр хорооллын ус хангамжийг сайжруулахдаа иргэдийн амьдрах орчинг давхар сайжруулах зорилгоор Японы нийгмийн хөгжлийн сангийн буцалтгүй тусламж, ногоон байгууламж сайжруулах зорилгоор Нидерландын Засгийн газрын буцалтгүй тусламжийг тус тус авч хэрэгжүүлсэн.

6.2 БАЙГАЛЬ ОРЧИН

Төсөл нь хамрагдаж байгаа гэр хорооллуудын оршин суугчдыг баталгаатай ундны усаар найдвартай хангах замаар эрүүл мэнд, байгаль орчинд эерэг үр нөлөө үзүүлсэн. Төсөл хэрэгжихтэй холбогдон гарсан байгаль орчны томоохон асуудал байхгүй.

Төслийн ННҮ, БОНҮ-нээс гарсан дүгнэлтүүд тухайлбал, ус түгээх байруудын байршил, газар чөлөөлөлт, нүүлгэн суурьшуулалтыг багасгах зэрэг асуудлуудыг төслийн зураг төслийг бэлтгэхэд харгалзаж үзсэн. Төслөөр гэр хорооллын хүн амыг баталгаатай ундны усаар найдвартай хангах боломж нэмэгдэх учраас нийгэм болон байгаль орчинд эерэг нөлөөлөл үзүүлэх юм.

Гэр хорооллын ус хангамжийн шугам сүлжээний халаалтын асуудлыг бүхэлд нь цахилгаанаар шийдсэнээр агаарын бохирдлыг бууруулахад зохих хувь нэмрээ оруулсан төсөл болсон. Мөн Улаанбаатар хотын цэцэрлэгүүдийг шинэчлэн засварлах, иргэдийн оролцоотой гэр хорооллын айл өрхүүдэд мод тарих, мод үржүүлгийн газар байгуулах төслүүд нь байгаль орчинд эерэгээр нөлөөлсөн.

Гэр хороололд ус хангамжийн шугам сүлжээ барьж, орчны тохижилтыг хийснээр шууд ба шууд бус хэд хэдэн эерэг нөлөөллийг нийгэм, эдийн засаг болон байгаль орчинд үзүүлсэн. Шугам суурьлуулсан гэр хороололд ялангуяа шугам ойрхон байрласан хашаа байшингийн үнэ огцом өсч, газар эдийн засгийн эргэлтэд орж эхэлсэн нь төслийн хамгийн чухал үр дүн юм.

Гэр хорооллыг амины орон сууцны хороолол болгон хөгжүүлэх нөхцөл бүрдэж, ус хангамжийн шугам сүлжээ барьсан гэр хорооллуудын оршин суугчид амины орон сууц барих явдал эрс нэмэгдсэн.

Усны чанар сайжирснаар уснаас үүдэлтэй өвчлөл буурахад нөлөөлсөн төдийгүй цаг хугацаа хэмнэгдэж ялангуяа эмэгтэйчүүд, хүүхдүүдэд сурч боловсрох, өөрийгөө хөгжүүлэх боломж нээгдсэн.

БҮЛЭГ VII. ИРГЭДИЙН ОРОЛЦООТОЙ БИЧИЛ ДЭД БҮТЦИЙГ ХӨГЖҮҮЛЭХ ХОЁР ДАХЬ ТӨСЛИЙН 2011 ОНЫ ТАЙЛАН

7.1 ТӨСЛИЙН ХОЁРДУГААР ШАТНЫ ХЭРЭГЦЭЭ

“Олон нийтийн оролцоонд тулгуурлан бичил дэд бүтцийг хөгжүүлэх төсөл” – ийн нэгдүгээр үе шат 2005-2010 онд хэрэгжиж дууссан. Төслийн гол зорилго нь гэр хорооллын иргэдийн идэвхи санаачлагыг нэмэгдүүлэх, оролцоонд тулгуурласан хөгжлийн чиг хандлагыг нэвтрүүлэх замаар иргэдийн амьдралын чанарыг дээшлүүлэх явдал юм. Төслийн нэгдүгээр шатанд нийслэлийн дунд бүсийн гэр хорооллын 27 хороонд 113 бичил дэд бүтцүүдийг барьж байгуулан төслийн үр шимийг 48190 иргэн хүртэж байна.

Төслийн нэгдүгээр шатны хэрэгжилт, үр дүнг гүйцэтгэлийн түлхүүр үзүүлэлтүүдтэй харьцуулан дүгнэхэд биелэлт өндөр үзүүлэлттэй үнэлэгдэж цаашид төслийн үйл ажиллагааг үргэлжлүүлэн хэрэгжүүлэх хэрэгцээ шаардлага, ач холбогдол өндөртэй гэж хөндлөнгийн хяналтын тайланд дүгнэсэн. Үнэлгээ, тайланг үндэслэн төслийг цаашид үргэлжлүүлэн хэрэгжүүлэх, санхүүжилтийн болон техникийн туслалцаа үзүүлэх хүсэлтийг МУ-ын Сангийн Яамнаас 2010 оны 12 сард Олон улсын хөгжлийн нийгэмлэгт хүргэсэн.

7.2 ХУУЛЬ ЭРХЗҮЙН БАРИМТ БИЧГҮҮД

Төслийн хэрэгжилт, үр нөлөөллийн үнэлгээг Дэлхийн Банкны ажлын хэсэг нэгтгэн дүгнэж, холбогдох бэлтгэл ажлуудыг хангахад ТУН-д дэмжлэг үзүүлэн ажилласан. Ингэснээр 2011 оны 6-р сарын 14-нд Олон улсын хөгжлийн нийгэмлэгийн Ази Номхон Далайн Бүсийн захирал болон МУ-ын Сангийн сайд нар гэрээнд гарын үсэг зурснаар төслийн хоёрдугаар шатыг хэрэгжүүлэх хууль эрх зүйн нөхцөл бүрдсэн.

Төслийн бэлтгэл шатны хүрээнд хэрэгжилтийн үйл явцыг удирдан чиглүүлэх дараахи баримт бичгүүдийг боловсруулав.

- Төслийн үзэл баримтлалын тэмдэглэл
- Үйл ажиллагааны гарын авлага
- Жижиг барилгын ажлууд ба хүрээлэн буй орчны хамгааллын код
- Нүүлгэн суурьшуулалтын бодлогын цар хүрээ зэрэг болно.

Төслийн хоёрдугаар шатны бэлтгэл ажлын хүрээнд нийслэлийн дунд бүсийн гэр хорооллын 35 хороог хамарсан төлөвлөлтийн ажлыг хэрэгжүүлсэн. Гэр хорооллын иргэд, хороо, дүүргийн төлөөлөл, НЗДТГ болон түүний харьяа мэргэжлийн байгууллагын

мэргэжилтнүүд хамтран орон нутгийн дэд бүтцийг хөгжүүлэх төлөвлөгөөг боловсруулсан.

Иргэд, олон нийтийн оролцоонд тулгуурлан бичил дэд бүтцийг хөгжүүлэх төлөвлөгөөг дүүрэг тус бүрд боловсруулан 2011-2013 онд байгуулагдах дэд бүтцүүдийн байршил, тоо хэмжээ зэрэг мэдээллүүдийг нэгтгэн зангидсан. Энэхүү оролцоонд тулгуурласан төлөвлөлтийн үйл ажиллагаанд нийт 110 хүн оролцож хувь нэмрээ оруулсан.

Төслөөр 6 дүүргийн хэмжээнд боловсруулсан дэд бүтцийг хөгжүүлэх төлөвлөгөө, хэрэгцээний үнэлгээг дүүрэг, хотын хөгжлийн нэгдсэн бодлого, чиг хандлага, хөрөнгө оруулалттай холбож ажиллаж байсан.

Иймээс хөрөнгө оруулалтын үр нөлөөллийг нэмэгдүүлэх, төслүүдийн хоорондын уялдаа холбоо, залгамж чанарыг дээшлүүлэх зорилгоор ТУН-ийн зүгээс буцалтгүй тусламж, хөнгөлттэй зээлийн хүрээнд хэрэгжиж байгаа болон хэрэгжихээр төлөвлөгдөж буй “Олон нийтийн оролцоонд тулгуурлан бичил дэд бүтцийг хөгжүүлэх төсөл” болон УБНААСТЗ, Цэвэр агаар зэрэг төслүүдийн хэрэгжилт, хамрах цар хүрээ, үр нөлөөллийг уялдуулах зорилгоор төлөвлөлтийг үе шаттайгаар сайжруулж байна.

7.3 ХУДАЛДАН АВАХ АЖИЛЛАГАА

Төслийн төлөвлөгөөнд нийт 131 бичил дэд бүтэц байгуулах хуваарилалт хийж, дүүрэг тус бүрт иргэдийн бүлгүүдийн хөгжлийн түвшин, орон нутгийн удирдлагын дэмжлэг, хэрэгцээний цар хүрээ зэрэгт үндэслэн хөрөнгийн хуваарилалтыг хийсэн.

Дэлхийн банкны журмын дагуу төслийн Худалдан авах ажиллагааны нэгдсэн төлөвлөгөөний зөвшөөрлийг 2011 оны 01-р сарын 07-нд авсан.

Төслийн нэгдүгээр шатны хүрээнд сонгон шалгаруулалтыг зөвхөн иргэдийн бүлгийн үнэлгээнд үндэслэн хийдэг байсан бол хоёрдугаар шатанд тэдний дунд нээлттэй сонгон шалгаруулалт зарлаж, гүйцэтгэгч бүлгийг шалгаруулах зарчмаар ажиллаж байна. Худалдан авах ажиллагааг дараахи үе шаттайгаар хэрэгжүүлсэн. Үүнд:

1. Сонгон шалгаруулалт бэлтгэл үе шат

- Сонгон шалгаруулалтын техник аргачлыг боловсронгуй болгох
- Сонгон шалгаруулалт явуулах бүрэлдэхүүнийг томилох
- Сонгон шалгаруулалт явуулах байршлыг тогтоох
- Иргэдийн бүлгүүдийг сонгон шалгаруулалтанд бэлтгэх зэрэг ажлуудыг гүйцэтгэсэн.

2. Сонгон шалгаруулалтын техник аргачлалыг боловсронгуй болгох

Дэлхийн банкны шууд гэрээлэх арга, Төсөл хэрэгжүүлэх гарын авлагыг үндэслэн 35 хорооны бүртгэл бүхий 60 гаруй иргэдийн бүлгүүдийн хооронд сонгон шалгаруулалтыг эрх тэгш, шударга өрсөлдөөнөөр явуулсан. 2011 оны 6 сарын 15-нд ТУН болон иргэдийн бүлгүүд хамтран хэлэлцэж, бэлтгэл бүлгүүдийг дэмжих, ахлах бүлгүүдийн туршлагыг үнэлэх зарчим бүхий СШ-ын журмыг боловсруулан хэлэлцэж батлав.

Журмын дагалдах баримт бичгээр иргэдийн бүлгийн сонгон шалгаруулалтын маягтыг боловсруулсан бөгөөд нөөц бололцоо, ажиллах хүчний талаархи мэдээлэл, ажил гүйцэтгэх хугацаа, ажлын туршлага зэрэг шаардлагатай мэдээллийг үнэн бодитой бөглөж, заасан хугацаанд ирүүлснээр гэрээт ажил гүйцэтгэхээр өрсөлдөх эрхтэй болж байв.

ТУН-ийн зүгээс 2011 оны барилгын ажлыг техник, технологийн хувьд энгийн бөгөөд бүлгүүд бие даан гүйцэтгэхэд хүндрэл багатай онцлогийг нь харгалзан явган хүний бетон замын ажлаар эхлүүлэх шийдвэр гаргасан. Энэ ажлын багц буюу 6 дүүргийн 25 байршил

29 гэрээт ажлыг 4 ээлжийн сонгон шалгаруулалт явуулахаар хуваарилсан. Явган хүний зам барих хэрэгцээ судалгаанд хамрагдсан хороо бүрт байдаг.

Түүнчлэн иргэдийн бүлгүүдийн дунд шударга, ил тод өрсөлдөөн явуулах нь сонгон шалгаруулалтын гол зорилт байв.

3. Сонгон шалгаруулалт явуулах бүрэлдэхүүнийг томилох



2011 оны 7-дугаарсарын 28-ны өдрийн ТУН-ийн захирлын тушаалаар инженер, гэрээний мэргэжилтэн, зохицуулагчдын бүрэлдэхүүнтэй 5 ажилтныг иргэдийн бүлгийг сонгон шалгаруулах үнэлгээний комиссоор томилсон. Бүлгүүдийн ирүүлсэн материал, зохицуулагчдын хийсэн бүлгийн үнэлгээний үр дүнг үндэслэн шийдвэр гаргахаар ТУН шийдсэн.

4. Бүтээн байгуулалт хийх газруудын байршлыг тодорхой болгож, баталгаажуулалт хийх

Энэ шатанд сонгон шалгаруулах комиссын төлөөлөл дүүргүүдийн төлөвлөгөөнд тусгасан 20 гаруй байршлыг судалж, дүүрэг хорооны төлөвлөлттэй уяж өгсөн.

Зураг 47. Бүтээн байгуулалтын газрыг байдал дээр нь очиж танилцав.



5. Иргэдийн бүлгүүдийг сонгон шалгаруулалтанд бэлтгэх

3 удаагийн сонгон шалгаруулалтын өмнөх уулзалт, 3 удаагийн техникийн нэгдсэн сургалтыг зохион байгуулсан байна. Энэхүү сургалтын зорилго нь иргэдийн бүлгүүдийг сонгон шалгаруулалтын материалыг хэрхэн шаардлага хангахуйц байхаар бөглөх, техникийн тодорхойлолт, ажлын тоо хэмжээг хэрхэн тооцоолох болон бусад анхаарах асуудлын талаар ТУН-ийн Менежер-Инженер Д.Цэндсүрэн, гэрээний мэргэжилтэн М.Энхбаяр, хяналтын инженер Д.Нямдорж нар уулзалт хийж, дэлгэрэнгүй зааварчилгаа өгсөн. 3 удаагийн сургалтад нийт 50 гаруй иргэдийн бүлгийн гишүүд хамрагдав.

6. Сонгон шалгаруулалтын талаархи мэдээлэл, зар тараах

Сонгон шалгаруулалт зарлаж буй талаар 40 гаруй бүлгийн давхардсан тоогоор нийт 104 гишүүдэд сонгон шалгаруулалтын өмнөх уулзалтаар зарлан мэдээлж байв.

29 байршилд зарлаж буй явган хүний бетон замын ажлыг 4 ээлж байхаар хуваарилан www.usip2.mn ТУН-ийн цахим хуудасд байршуулан нийтэд мэдээлсэн. Мөн сонгон шалгаруулалтын журам, зарлал зэргийг татаж авах байдлаар байршуулж байв.

Үүний үр дүнд 34 иргэдийн бүлгээс 55 ажил гүйцэтгэх сонирхлоо илэрхийлж санал бэлтгэн ирүүлжээ.

7. Үнэлгээний шат

Үнэлгээний комисс нийт 4 удаагийн уулзалтаар 19 байршил 19 бүлэг сонгон шалгаруулж, гэрээ байгуулав.

Үнэлгээний комисс дараахи бодлого, зарчим, баримт бичгийг үндэслэл болгон сонгон шалгаруулалтыг хийж байв.

Бодлого, зарчим

- Бэлтгэл бүлгийн туршлагыг нэмэгдүүлэх
- Ахлах бүлгийн давуу байдлыг хадгалах
- Хуваарилалтыг жигд хийх

Ашигласан баримт бичиг

- Иргэдийн бүлгийн сонгон шалгаруулалтын журам
- Комиссийн гишүүний бэлтгэсэн үнэлгээний хүснэгт
- Иргэдийн бүлгийн үнэлгээ

Үнэлгээний хүснэгт бэлтгэн комиссийг хуралдуулж, санал хураан, дүгнэлт гаргаж, хэлэлцэж буй асуудлыг хурлын тэмдэглэн хөтлөн баталгаажуулах байдлаар үнэлгээг явуулж байсан. Уулзалтын тэмдэглэлүүд 4, үнэлгээний комиссын захирамж 3 удаа гарч гишүүдээр баталгаажиг байв.

8. Гэрээний нөхцөлүүд

Үнэлгээний комиссын шийдвэрээр гэрээт ажил гүйцэтгэхээр шалгарсан 19 бүлэг ТУН-тэй гэрээ байгуулсан бөгөөд дараахи бичиг баримтуудыг бүрдүүлж оролцсон.

- Татварын цэнхэр дэвтрийн хуулбар
- Ажлын график
- Ажил гүйцэтгэх гишүүдийн дэлгэрэнгүй мэдээлэл
- Үл хөдлөх хөрөнгийн гэрчилгээний эх хувь
- Хамтран эзэмшигч бүхий арилжааны банкны дансны дугаар зэрэг мэдээллийг бүрдүүлсэн.

9. Иргэдийн бүлгүүдтэй байгуулсан гэрээ, тэдгээрийн хэрэгжилтэнд тавигдах хяналт үнэлгээ

Улаанбаатар хотын 6 дүүргийн 10 бэлтгэл бүлэг, 9 ахлах бүлэгтэй 16 хороонд явган хүний бетон зам барих гэрээ байгуулав. Төслийн тусгай данс үүсгэх, санхүүжилт шилжин орох үйл явц удаашралтай байсны улмаас хуримтлалын сандаа хангалттай хөрөнгөтэй 7 бүлэг гэрээт ажлаа энэ онд гүйцэтгэж 5 байршил дахь явган хүний замын ажлыг дүүргийн комисст хүлээлгэн өгөв.

Бүлгүүдийн гэрээт ажил гүйцэтгэх явцад хяналт тавих шинэлэг арга барилаар ажилласан. Гэрээт ажил гүйцэтгээгүй ахлах болон бэлтгэл бүлгүүдийн мэргэжлийн барилгын инженер гишүүдийн дунд судалгаа явуулан 6 хүнийг сонгосноос 4-ийг элсүүлэн хяналт үнэлгээний бүлгийг ТУН-ээс томилон байгуулав. Энэхүү үйл ажиллагааг зохицуулах

үүднээс хяналтын бүлгийг ТУН-ийн ажилтнаар ахлуулан ажилласан. Ахлагч хяналт үнэлгээний бүлгийн журам, ажлын график, холбогдох хяналтын картуудыг гишүүдийн хамт боловсруулан ТУН-ээр батлуулж, хэрэгжүүлснээр хоорондын уялдаа холбоо улам сайжирсан.

Хяналт үнэлгээний бүлэг нь 2011 онд гүйцэтгэсэн 7 гэрээт ажилд нийт 14 удаа хяналт тавьж, зайлшгүй шаардлагатай 2 ажлыг 2012 оны барилгын улиралд гүйцэтгүүлэхээр хойшлуулав.

Энэхүү туршилтын хяналтын шинэ аргыг ТУН-ээс үр дүнтэй, алдаа дутагдлыг тухай бүрт нь арилгаж чадаж байсан гэж үзсэн. Иймд тус хяналтыг хөндлөнгийн хяналт хэлбэрээр зохион байгуулж байхаар төлөвлөв.

7.4 САНХҮҮГИЙН МЕНЕЖМЕНТ

Японы нийгмийн хөгжлийн сангийн Олон нийтийн оролцоотой бичил дэд бүтцийг хөгжүүлэххоёр дахь төслийн санхүүжилт 100 хувь ЯНХСангаас хөрөнгө оруулна. Төслийн нийт өртөг 2,770.0 мянган ам.доллар бөгөөд бараа болон ажил, зөвлөх үйлчилгээ,сургалт,үйл ажиллагааны зардал, мөнгөн тусламж гэсэн дөрвөн ангилалд хуваагдаж байна.

2011 онд төслийн баримт бичиг, санхүүгийн гарын авлагын дагуу төслийн тусгай, дэд, үйл ажиллагааны данснуудыг Дэлхийн банкны шаардлага хангах арилжааны банкинд нээсэн. Дэлхийн банкнаас тусгай дансанд байршуулах эхний хөрөнгө 300,0 мянган ам.долларыг татан авсан. 2011 онд байгуулагдсан явган зам барих ажлын 20 иргэдийн бүлгийн гэрээнээс ажлын 7, талбайн хяналтын 1 гэрээ нь ажлаа эхэлж санхүүжилт авсан. Үүний үр дүнд МУЗГ-аас 2011 оныг “Хөдөлмөр эрхлэлт, хүний хөгжлийг дэмжих жил”-ийн хүрээнд124 хүнийг түр ажлын байраар хангагдсан байна.

Зураг48. 2011 оны нийт хөрөнгө зарцуулалт

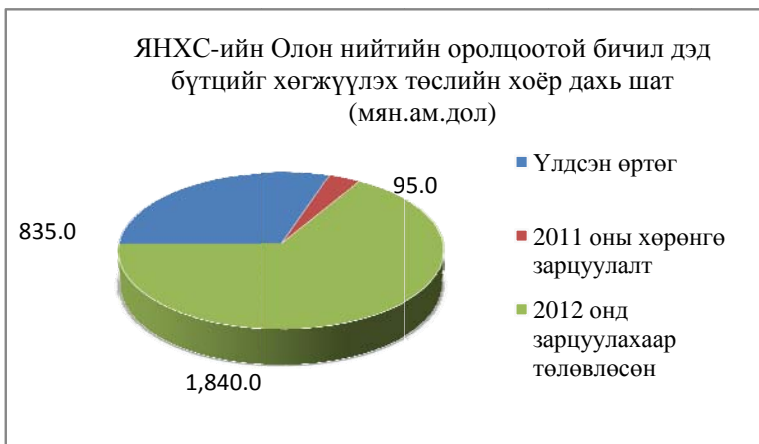

7.5 БАРИЛГЫН АЖИЛ

2011 онд нийт 19 бүлэг явган хүний бетон зам байгуулахаар сонгогдон гэрээ байгуулсан хэдий ч төслийн тусгай данс нээж, ДБ-наас мөнгө татахтай холбоотойгоор санхүүжилт 3 сараар хойшлогдсон. Иймд гэрээ байгуулсан бүлгүүдээс өөрсдийн хуримтлалаа

ашиглан 8 бүлэг ажлаа эхлүүлэх зөвшөөрлийг ТУН-ээс хүсч, барилгын ажлыг эхлүүлсэн.

Барилгын ажлын чанар, явцад хөндлөнгийн болон дотоодын үнэлгээг хийж гарч буй нийтлэг зөрчил, дутагдлуудыг илрүүлж, засч сайжруулах зөвлөгөө, дэмжлэгийг үзүүлж ажилласан.

Барилгын ажлын явцад гарсан нийтлэг зөрчлүүд:

- Чанаргүй бараа, материал татах
- Ажлыг чанаргүй гүйцэтгэх
- Заавар зөвлөгөөг хүлээж авахгүй байх

- Ажилчид ажилд хариуцлагагүй хандах
- Санхүүгийн баримт бичиг бүрдүүлэлт хангалтгүй зэрэг дутагдлууд нийтлэг ажиглагдсан.

Авсан арга хэмжээ:

- Баримтжуулах
- Заавар зөвлөгөө өгөх
- Шаардлага тавих
- Туршлага судлуулах
- Санхүүгийн баримтыг хянах
- Хурал, уулзалт зохион байгуулах
- Ажлын талбай дээр сургалт зохион байгуулах
- Санхүүгийн баримт бичиг бүрдүүлэх зааварчилгаа өгөх зэргээр бүлгүүдэд зөвлөгөө өгч хамтран ажилласан.

Гарсан өөрчлөлт, үр дүн:

- Шаардлагад нийцэхүйц бараа материал татах
- Ажилчдын ажилд хандах хандлага өөрчлөгдсөн
- Ажилчдын ажлын цаг ашиглалт сайжирсан
- Шаардлага, заавар ,зөвлөгөөг эерэгээр хүлээн авах болсон
- Гүйцэтгэгчид өөрсдийн ажилд үнэлэлт, дүгнэлт өгөх боломжтой болсон

Төслийн хүрээнд нийт 960м явган замыг Сонгино-хайрхан, Баянгол, Хан-уул дүүргийн нутаг дэвсгэрт байгуулж ашиглалтанд оруулсан. Эдгээр замуудыг дунджаар 3200 орчим иргэн ашиглаж байна.

7.6 ЧАДАВХИЙГ БЭХЖҮҮЛЭХ ҮЙЛ АЖИЛЛАГАА

Төслийн 2011 оны төлөвлөгөөнд чадавхийг бэхжүүлэхэд чиглэгдсэн дараахи сургалт, үйл ажиллагааг тусган хэрэгжүүлэв.

1. Иргэдийн бүлгүүдийн чадавхийг бэхжүүлэх

- Иргэдийн бүлгүүдийн хөгжил, төлөвшлийг дэмжихэд чиглэгдсэн багц сургалтууд
- Санхүү ба худалдан авалтын үйл ажиллагаанд оролцох заавар, чиглэл
- Барилгын ажлын чанар, хяналтыг сайжруулах арга замууд зэрэг сэдвүүдээр сургалтыг төлөвлөн зохион байгуулсан.

2011 онд иргэдийн бүлгүүдийн чадавхи, туршлагыг үнэлэн ахлах болон бэлтгэл бүлгийн ангиллаар анх удаа төрөлжсөн сургалтын хөтөлбөрүүдийг¹ боловсруулан хэрэгжүүлсэн.

Тус онд нийтдээ давхардсан тоогоор 676 иргэнд 68 цагийн сургалт, мэдээллийг хүргэсэн байна. ТУН нь 2011 оны нэгдсэн бүлгүүдийн үнэлгээг 11 сард хийсэн бөгөөд энэхүү үнэлгээнээс харахад иргэдийн бүлгүүдийн хамтын ажиллагаа, хариуцлага тодорхой хэмжээгээр төлөвшсөн бөгөөд цаашдын дүүрэг бүр дээр холбоодын зохион байгуулалттайгаар ажиллах бэлтгэл тодорхой хэмжээгээр хангагдсан болох нь харагдаж байсан.

2. Төслийн туршилага сургамжийг хуваалцах

- Ижил төстэй үйл ажиллагаа хэрэгжүүлж буй төсөл, хөтөлбөрүүдэд тайлан, мэдээлэл өгөх, санал зөвлөмж авах
- Нийгмийн ажлын ангийн төгсөх курс болон магистрийн ангийн оюутнуудад олон нийттэй ажиллах практик болон сайн засаглалын чиглэлээр багц сургалтуудад суух

Нийтдээ 6 илтгэл, танилцуулгыг 20 мэргэжлийн болон ижил төстэй салбарт ажиллаж буй байгууллагуудад хүргэж хэлэлцүүлсэн. Хэлэлцүүлэг, санал зөвлөмжтэй холбогдуулан төслийн төлөвлөлт, бичиг хэрэг хөтлөлт, төслийн өдөр тутмын үйл ажиллагааны зохицуулалтанд шинэчлэл хийж дараахи шинэлэг санаануудыг нэвтрүүлсэн.

- Төслийн хүрээнд өдөр тутам хийгдэх ажлын жагсаалтыг гаргаж нэг бүрчлэн зохицуулагчдын ажил үүрэгт тусган, долоо хоног бүр тодорхой ахиц гаргаж байх
- Төслийн тайлагналт, мэдээлэл боловсруулах арга замыг сайжруулах
- Төслийн бүтэц, харилцаа холбоог дүрслэн илэрхийлэх, зохицуулагчдын ажил үүргийн биелэлт, чанартай холбоотой хяналт, үнэлгээг хэрхэн хийх арга замыг нарийвчлан боловсруулах зэрэг болно.

3. Багийн сургалт

- Төслийн үзэл баримтлалуудыг нэг бүрчлэн томъёолж хуваалцах
- Ажлын гүйцэтгэлийн чанар ба үнэлгээтэй холбоотой мэдээлэл, зөвлөгөө
- Ажлын заавар зөвлөгөө

2011 онд багийн сургалтыг нийт 18 цаг зохион байгуулж, төслийн багийнхан нэгдмэл ойлголт, зохион байгуулалттайгаар ажиллах боломж илүү нэмэгдсэн.

- Бүх зохицуулагчид ажил үүргээ мэддэг, хийх болон хийсэн ажлаа тунгаан бодож нэгтгэн дүгнэдэг болсон.
- Төслийн ажлуудыг сар бүрээр задалж, дэлгэрэнгүй төлөвлөлт хийснээр төслийн зохицуулагч нарын хоорондын уялдаа холбоо, нэгдмэл байдал улам сайжирсан.

7.7 НИЙТИЙГ ХАМАРСАН АРГА ХЭМЖЭЭ

Иргэдийн бүлгийн дунд чөлөөт цагийн арга хэмжээний хүрээнд цагаан сар, хүүхдийн баяр, наадам, шинэ жил, цэцгийн баяр цэрэг уламжлалт арга хэмжээ зохион байгуулсан.

Ажлын хүрээнд иргэдийн бүлгийн бие даах чадварыг нэмэгдүүлэх бодлого, чиглэл баримтлан ажиллав. ТУН-ээс хэрэгжүүлж буй бусад төсөл хөтөлбөрүүдийн үр дүнг олон нийтэд зарлан мэдээлэх зорилготой 5 удаагийн нээлтийн ёслол зохион байгуулагдаж давхардсан тоогоор 450 гаруй иргэд оролцсон байна.

УБНААСТ-ийн иргэдийн бүлгүүдийн хувьд НЗДТГ-аас зарласан нийтийг хамарсан цэвэрлэгээнд оролцох нь чухал үүргүүдийн нэг юм. Нийслэлийн 6 дүүргийн 23 хорооны 32 иргэдийн бүлэг, оршин суугчдаас бүрэлдсэн **336** хүн хог цэвэрлэгээний аянд гар бие оролцож, нийт 2 хогны машин, 715 шуудай хог цэвэрлэв.

7.8 ДҮГНЭЛТ

Төслийн зохион байгуулалт, багийн ажлын чанар:

- 2011 оны хамгийн гол үр дүн бол төслийн багийн ажиллагааг сайжруулж үр дүнг үнэлэн, хэлэлцэх механизмтай болсон явдал байлаа. Ажил үүргийн хуваариас эхлээд ажлын давхцал гаргахгүй байх, зохицуулагч бүр хариуцсан ажлаараа мэргэших зорилтыг тавин ажиллаж байна.

- Төслийн төлөвлөлтийг нарийвчлан боловсруулах тэдгээрийг зохицуулагчдын ажил үүргийн хуваарь, гүйцэтгэлтэй уялдуулах зорилгоор төслийн багийн уулзалтыг долоо хоног тутам тогтмол зохион байгуулж хэвшсэн. Зохицуулагч бүрийн гүйцэтгэлийг төслийн төлөвлөлттэй харьцуулан дүгнэлт хийх, шаардлагатай тохиолдолд Ахлах зохицуулагчийн зүгээс зөвлөгөө дэмжлэг өгч ажилласан.
- Төслийн бүтэц зохион байгуулалтыг системчлэн боловсруулж, зохицуулагч бүрийн ажил үүргийг нарийвчлан тодорхойлсон. Иргэдийн бүлгүүдийн зохион байгуулалтын аравтын системийг боловсруулан холбоодын бүтэцтэйгээр хамтран ажиллах зураглалыг гаргаж нэвтрүүлэхээр төлөвлөн ажиллаж байна.
- Төслийн хүрээнд ашиглагдах үндсэн нэр томъёо, ойлголтуудыг нэгтгэн шинэчилж багаараа ижил ойлголттой болсон.
- 2012 онд зохицуулагчдын мэдлэг, ур чадварыг бодитоор үнэлэх, харилцан бие биенээсээ сурах боломжийг бүрдүүлэхэд голлон анхаарч ажиллах төлөвлөгөөтэй байна. Багийн сургалтыг үр өгөөжтэй, тогтмол зохион байгуулж хэвших зорилт тавьж байна.
- Баримт бичгийн эмх цэгцийг хангах, баримтжуулах, тогтмол судалгаа, бүртгэл хийж байх ажлыг хяналт үнэлгээний зохицуулагчийн ажлын хуваарьт шинээр оруулж өгсөн нь мэдээлэл цуглуулах, хадгалах, ашиглах ажилд чухал нөлөөтэй гэж үзэв.

Иргэдийн бүлгүүдийн хөгжил, төлөвшил:

- ТУН нэгжид хадгалагдаж буй Иргэдийн бүлгийн бүртгэл мэдээллийн сангийн өөрчлөлтийг харуулсан динамикаар 2011 оны 12 сарын байдлаар идэвхитэй иргэдийн бүлэг шалгаралт явагдаж 33 бүлэг байнгын харилцаа холбоотой байна.
- Иргэдийн бүлгийн дунд зохион байгуулж буй аливаа арга хэмжээ нь иргэдийн бүлэг хоорондын харилцан итгэлцлийг бий болгож, хамтран ажиллаж буй байгууллагуудад тэдний таниулах чухал ач холбогдолтой байв. Мөн иргэдийн бүлгүүд өөрсдийн санаачлагаар 6 дүүргийн хэмжээнд хамтран олон нийтэд чиглэсэн арга хэмжээ, нөлөөллийн ажлыг зохион байгуулах бүрэн чадвартай болсон байна.
- Иргэдийн бие даасан байдал, шийдвэр гаргах түвшинд оролцох соёл, орон нутгийн хэмжээнд төлөөлөл байх ур чадвар нэмэгдэж, цаашид илүү хөгжиж төлөвших эхлэл тавигдсан.
- Иргэдийн бүлгүүдийн зохион байгуулалт, төлөөллийн чанарыг нэмэгдүүлэх нь 2012 оны гол зорилт гэж төслийн багийнхан үзэж байна.
- Төслийн худалдан авах ажиллагааг ил тод болгох, бүлгүүдийн тэгш боломж, өрсөлдөөнийг дэмжих зорилгоор гүйцэтгэгч бүлгүүдийг сонгон шалгаруулах журам, ажиллагааг шинэчлэн нэвтрүүлсэн.

**УЛААНБААТАР ХОТЫН НИЙТИЙН АЖ АХУЙГ
САЙЖРУУЛАХ ХОЁР ДАХЬ ТӨСЛИЙН 2011 ОНЫ
ТӨЛӨВЛӨГӨӨНЫ БИЕЛЭЛТ БОЛОН 2012 ОНЫ
ТӨЛӨВЛӨГӨӨ**

2011 оны төлөвлөгөөний биелэлт болон 2012 оны төлөвлөгөө

Хүснэгт 9. 2011 оны төлөвлөлтийн биелэлт

Нийслэлийн Засаг дарга Г. Мөнхбаяр 2011 оны 1-р сарын 26-нд батлав.

2011 ОНЫ ТӨЛӨВЛӨГӨӨНИЙ БИЕЛЭЛТ

Д/д	Төлөвлөгөөт ажлууд	Товч агуулга	Хугацаа	Хариуцах эзэн	Өртөг (US\$)	Биелэлт
А. Ус хангамжийн төслийн хүрээнд						
1	Дамбадаржаагийн гэр хороололд 80 айл, 8 байгууллагыг цэвэр бохир усны шугаманд холбож, бие даасан цэвэрлэх байгууламж барих загвар төслийг бүрэн дуусгаж, ашиглалтад хүлээлгэн өгнө.	2,39 км бохир усны, 4,6 км цэвэр усны шугам хоолой суурилуулах, 100м ³ /хон хүчин чадал бүхий бие даасан цэвэрлэх байгууламж барих, турших, тохируулах	2011 оны 7-р сард	О. Энхтүвшин	874,000	Дууссан
2	Хотын ус хангамжид суурилагдах хяналтын болон механик хаалт нийлүүлж, суурилуулах ажлын 2 дугаар ээлжийг дуусгаж, ашиглалтад хүлээлгэн өгөх.	Хотын шугам сүлжээнд урсац тохируулах 5, даралт тохируулах 5 хаалт, Худгийн барилга-10ш-ийг барих, телеметрийн ажил	2011 оны 7-р сард	О. Энхтүвшин	538,000	Дууссан
3	Төвийн эх үүсвэрийн автоматжуулалт, алсын удирдлагын системд холбох 2 дахь шатны ажлыг дуусгаж, ашиглалтад хүлээлгэн өгөх	53 гүний худаг-Төв станц- УСУГ-ыг шилэн кабелиар холбож АУС-д холбох, цуглуулах, дамжуулах шугаманд усны тоолуур, хлоржуулалтын систем	2011 оны 7-р сар	О. Энхтүвшин	1,410,000	Дууссан
4	НЭЗН-ийн 2011 оны Тэргүүлэх зорилт 6: Улаанбаатар хотын НААСТ-ийн 3-р үе шатны ТЭЗҮБ судалгааны багийн сонгон шалгаруулалт явуулж, судалгааны ажлыг хийх	Гэр хорооллын зам, далан суваг, хог хаягдлын менежмент, цэвэр бохир ус хангамж гэсэн үндсэн бүрэлдхүүн хэсгээр хийнэ.	2011 оны 7-12-р сар	Л.Бадаихорлоо М.Энхбаяр	700,000	Дууссан
5	УСУГ-ын сургалтын танхимын тоног төхөөрөмжийг ханган нийлүүлэх	Ус хангамжид хэрэглэж байгаа тоног төхөөрөмж, шинэ технологийг харуулах үзмэр тоног төхөөрөмжүүд	2011 оны 3-р улиралд	М.Энхбаяр	200,000	Дууссан
6	Төслийн хоёр дахь шатны гүйцэтгэлийн үнэлгээг хийлгэж, төгсгөлийн тайланг бичих зөвлөх компанийг шалгаруулах, тайланг холбогдох газруудад хүргүүлэх	Тайланг төслийн хүрээнд хамрагдсан бүх зээл тусламжийг оролцуулан, товхимол болгох	2011 оны 3-р улиралд	М.Энхбаяр, Э.Батжаргал	99,990	Дууссан

Д/д	Төлөвлөгөөт ажлууд	Товч агуулга	Хугацаа	Хариуцах эзэн	Өртөг (US\$)	Биелэлт
7	УБНААСТ нэртэй үзэсгэлэн байгуулж, ажлаа тайлагнах, үзэсгэлэнг 1000-аас доошгүй хүнд үзүүлж сурталчлах	Үзмэрүүдийгтэй үзэсгэлэн байгуулж, ажлаа тайлагнах, үзэсгэлэнг 1000-аа	2011 оны 4-р улиралд	М.Энхбаяр, Э.Батжаргал	30,000	Дууссан
8	Хөнгөлөлттэй зээлийн төслийн Барилгын ажлын ангилалын 2010 онд дууссан гэрээт ажлын төлбөрийг сүүлийн төлбөрийг суллаж тооцоог дуусгана.	Барилгын ажлын 5 гэрээ, бараа ханган нийлүүлэх 6 гэрээ, зөвлөхийн 2 гэрээний төлбөрийг шийдэх.	2011 оны 6-р сард	Ж. Батбуянт	-	Дууссан
9	Хөнгөлөлттэй зээлийн төслийн 2010 оны хөндлөнгийн аудитыг хийлгүүлж эцсийн тайланг Дэлхийн банкинд хүргүүлэх.	Сангийн яамнаас шалгарсан Аудитын компанитай ажиллах, тайланг Дэлхийн банк, Сангийн яамд хүргүүлнэ.	2011 оны 6-р сард	Ж. Батбуянт	-	Дууссан
10	Хөнгөлөлттэй зээлийн төслийн санхүүгийн гүйцэтгэлийг эхний хагас жилийн төгсгөл гэхэд төслийн 95%-д хүргэн ажиллана.	Шаардлагатай төлбөрүүдийг хийж дуусгах	2011 оны 6-р сард	Ж. Батбуянт	-	Дууссан
11	Шинэ төслүүдийн Санхүүгийн удирдлагын гарын авлага бэлтгэнэ. Дэлхийн банкаар хянуулж эцэслэн дуусгана.	Шаардлагатай байгууллагуудтай хамтран ажиллана. Дэлхийн банкны шаардлага хангасан гарын авлага хийнэ.	Жилдээ	Ж. Батбуянт	-	Дууссан
Б. Иргэдийн оролцоотой гэр хорооллын дэд бүтцийг хөгжүүлэх төсөл, TF53820-ийн хүрээнд						
12	Чингэлтэйн 18-р хороонд ЧДЗДТГ-тай хамтран Иргэдийн хөгжлийн төв байгуулан, үйл ажиллагааг нь хянаж, тогтмолжуулах	Нийтийн халуун ус, саун, угаалга, үсчин, гоо сайхан, интэрнэт, иргэдийг хөгжүүлэх олон талт үйл ажиллагааг явуулна.	Жилдээ	Д. Нямдорж, Г. Баяртуяа, Б. Нямсүрэн	30,000	Дууссан
13	СХД 25 хорооны Халуун усыг ашиглалтанд өгөх	Нийслэлийн өмчийн харилцааны газартай хамтарч ашиглалтанд оруулах	2011 оны 2 улиралд	Д. Нямдорж	-	Дууссан
14	НЭЗН-ийн 2011 оны тэргүүлэх зорилт 2: Залуучуудын мэргэжил сургалтын төвийн барилга угсралтын ажлын зураг төслийг боловсруулан тендер зарлан ажлыг эхлүүлэх	78 хүний багтаамжтай амьдрах байр, сургалтын танхим, ажлын байртай.Барилгын ажлын зураг төсөв бэлэн болгоно.	Жилдээ	Д. Нямдорж	596,000	Зураг төсөл, Тендер бэлэн Гүйцэтгэгчийг тодруулж байна.

Д/д	Төлөвлөгөөт ажлууд	Товч агуулга	Хугацаа	Хариуцах эзэн	Өртөг (US\$)	Биелэлт
15	“Хариуцлагатай түншлэл”-ийн зорилгоор өрхийн эмнэлгийн үйлчилгээний чанар хүртээмжид иргэдийн хяналт тавих жижиг төсөл бэлтгэж, санхүүжилт олж хэрэгжүүлэх	Сонгинохайрхан дүүргийн 25-р хорооны “Цэцэн хайрхан” өрхийн эмнэлэг, хороотой хамтран ажиллаж, Нийгмийн хариуцлагыг дээшлүүлэх санаачлагыг нэмэгдүүлэх	2011 оны 2 –р улиралд	Л. Бадамхорлоо, Б. Нямсүрэн	5,000	Дууссан
16	НЭЗН-ийн 2011 оны Тэргүүлэх зорилт 8: Иргэдийн оролцоотой гэр хорооллын орчныг тохижуулах ажлуудыг хийнэ.	Дунд хэсгийн гэр хорооллын сонгосон хороодод хэрэгжүүлэх	Жилдээ	Д. Нямдорж, Г. Баяртуяа, Б. Нямсүрэн	500,000	Дууссан
17	Иргэдийн оролцоотой гэр хорооллын дэд бүтцийг хөгжүүлэх төслийн хоёр дахь шатны хэрэгжилтийг бэлтгэлийг хангах, буцалтгүй тусламжийн гэрээ байгуулах	Төслийн хоёр дахь шатны хэрэгжилтийг эхлүүлэх	Жилдээ	Л.Бадамхорлоо	900,000	Дууссан
18	Японы нийгмийн хөгжлийн сангийн төслийн эцсийн тайланг гаргаж, төлбөр тооцоог дуусгаж данснуудыг хаана.	Дэлхийн банк, сангийн яамтай байнга хамтран ажиллах.	2011 оны 6-р сард	Ж. Батбуянт	-	Дууссан
19	Японы нийгмийн хөгжлийн сангийн төслийн 2010, 2011 онуудын хөндлөнгийн аудитыг хийлгүүлж эцсийн тайланг Дэлхийн банкинд хүргүүлэх.	Сангийн яамнаас шалгаруулсан Аудитын компанитай хамтран ажиллана. Тайланг дэлхийн банк, сангийн яамд хүргүүлэх	2011 оны 6-р сард	Ж. Батбуянт	2,500	Дууссан
В. Агаарын бохирдлыг бууруулах “Цэвэр агаар төсөл”-ийн хүрээнд						
20	Агаарын бохирдлыг бууруулах “Цэвэр агаар” төслийн бэлтгэл ажлыг хангуулах	Төсөл хэрэгжүүлэх гарын авлага, ажлын удирдамжууд бэлтгэх	2011 оны 2-р сард	М. Энхбаяр	960,000	Дууссан
21	Цэвэр агаар төслийн хөгжлийн зээлийн гэрээ болон төслийн гэрээг байгуулах нөхцөлийг бүрдүүлэх	Гэрээ байгуулахад шаардагдах бичиг баримтуудын төслийг боловсруулан холбогдох байгууллагуудад танилцуулах	2011 оны 2-р улиралд	Д. Нямдорж, М. Энхбаяр		Дууссан
22	Төслийг удирдах хороог байгуулж, урьдчилсан санхүүжилтийн асуудлыг шийдвэрлүүлэх	Засаг даргын захирамж гаргуулах (1 сая орчим долларын хөрөнгийн асуудлыг шийдвэрлүүлэх)	2011 оны 2-р сард	Л. Бадамхорлоо, Ж. Батбуянт		Дууссан
23	Агаарын бохирдлын асуудлаар	АХБ, ГХАХН, МСС, Хас банктай	2011 оны 2-р	Д. Нямдорж		Дууссан

<i>Д/д</i>	<i>Төлөвлөгөөт ажлууд</i>	<i>Товч агуулга</i>	<i>Хугацаа</i>	<i>Хариуцах эзэн</i>	<i>Өртөг (US\$)</i>	<i>Биелэлт</i>
	ажиллаж байгаа олон улсын байгууллагуудын үйл ажиллагаатай уялдуулах	хамтарсан уулзалтыг 5 удаа зохион байгуулах	улиралд			
24	Дотоодын үйлдвэрлэгчдийг тодорхойлж, эхний ээлжийн зуухыг үйлдвэрлэх	Утаагүй, лабораториор баталгаажсан эхний 1000 зуух үйлдвэрлэх	Жилдээ	Д. Нямдорж		4 зуухыг сонгож туршиж, НЗДТГ болон яаманд танилцуулсан
25	Гэр хорооллын сонгогдсон дүүргүүдэд нарийвчилсан судалгаа хийж иргэдийн хэрэгцээг тодорхойлох	Судалгаанд 5000 айл хамруулах	Жилдээ	Д. Нямдорж, Б. Нямсүрэн		Цэвэр агаар төслийг батлах үйл ажиллагаа хойшлогдсон тул биелээгүй
26	Сургалт сурталчилгааны компани ажлыг зохион байгуулах	Бэлэн болсон зуухыг сурталчилж, нөхөн олговортойгоор 1000 айлын зуухыг солих	Жилдээ	Э. Батжаргал		Цэвэр агаар төслийг батлах үйл ажиллагаа хойшлогдсон тул биелээгүй
	Нийт дүн				6,345,990	

2012 ОНЫ ТӨЛӨВЛӨГӨӨ**1. ЯНХС-ийн буцалтгүй тусламжийн хүрээнд**

“Иргэдийн оролцоотойгоор гэр хорооллын бичил дэд бүтцийг сайжруулах” хоёр дахь шатны төслийн хүрээнд дараахи ажил, үйлчилгээг хийж гүйцэтгэнэ.

Хүснэгт 10. 2012 оны ЯНХС-ийн буцалтгүй тусламжаар хийх ажлын төлөвлөгөө

№	Бүтээгдэхүүний нэр	Тоо хэмжээ	Хугацаа	Өртөг зардал (ам. доллар)
1.	Мэргэжлийн байгууллагаар хийх ажлуудын зураг төслийг боловсруулах Зөвлөх үйлчилгээний ажлын удирдамжийг боловсруулж, гүйцэтгэгчийг сонгон шалгаруулна.	Ажлын удирдамж	2-р сард	-
2.	Шалгарсан зураг төслийн компанитай хамтарч зургийн даалгавар боловсруулж, баталгаажуулна.	Зургийн даалгавар	2-р сард	-
3.	Авто зам, үерийн хамгаалалтын далан суваг, гүүрийн барилгын ажлын зураг төслийг боловсруулж, экспертизээр батлуулна.	Авто замын зураг-1 Үерийн далан сувгийн зураг-1 Явган хүний гүүр-2	4-р сард	16,000.00
4.	Баянзүрх дүүргийн 5-р хороонд асфальтон хучилттай авто зам барих ажлын тендерийн баримт бичгийг боловсруулж, гүйцэтгэгчийг шалгаруулан, БУА-н гүйцэтгэлийг 100%-д хүргэнэ.	1.2 км асфальтан зам, ус зайлуулах суваг, гэрэлтүүлгийн хамт	4-р улиралд	446,250.00
5.	СХД-ийн 9-р хорооны нутаг дэвсгэрт үерийн хамгаалалтын далан суваг барих ажлын тендерийн баримт бичгийг боловсруулж, гүйцэтгэгчийг шалгаруулан, БУА-н гүйцэтгэлийг 100%-д хүргэнэ.	0.4 км урт үерийн хамгаалалтын далан суваг	4-р улиралд	121,600.00
6.	ЧД-ийн 18-р хорооны нутаг дэвсгэрт Сити туалет барих ажлын тендерийн баримт бичгийг боловсруулж, гүйцэтгэгчийг шалгаруулан, БУА-н гүйцэтгэлийг 100%-д хүргэнэ.	Иж бүрэн барилга байгууламж	4-р улиралд	100,000.00
7.	БЗД-ийн 8-р хорооны нутаг дэвсгэрт Залуучууд мэргэжил сургалтын төвийн БУА-ын гүйцэтгэгчийг шалгаруулж, ашиглалтад хүлээлгэн өгнө.	Иж бүрэн барилга байгууламж	4-р улиралд	600,000.00
8.	СБД-ийн 20-р хорооны нутаг дэвсгэрийн Бэлх болон Мааньтад гүний худаг өрөмдөж гэр хорооллын иргэдийг усаар хангана.	2 байршилд	4-р улиралд	26,000.00
9.	Гэр хорооллын 2 цэцэрлэгийг сонгон авч ариун цэврийн байгууламжийг шинэчлэн засварлаж, эрүүл ахуйн булан байгуулна.	СХД-7 хороо, 117-р цэцэрлэг СБД-17 хороо, 109-р цэцэрлэг	4-р улиралд	22,872.00
Нийт дүн				1,332,722.00

2. УБ НААС3 төслийн хүрээнд

“Улаанбаатар хотын Нийтийн аж ахуйг сайжруулах гурав дахь төсөл”-ийн хүрээнд дараахи ажил, үйлчилгээг хийж гүйцэтгэнэ.

Хүснэгт 11. 2012 оны УБНААС3 төслөөр хийх ажлын төлөвлөгөө

№	Бүтээгдэхүүний нэр	Тоо хэмжээ	Хугацаа	Өртөг зардал (ам. доллар)
1.	УБНААС3 төслийн ТЭЗҮ боловсруулах судалгааны ажлыг дуусган, хот, дүүргийн холбогдох талуудын дунд семинар зохион байгуулна.	Зам, далан суваг, хог хаягдлын менежментийн чиглэлээр хийсэн иж бүрэн судалгаа	1-р улиралд	-
2.	Дүүргийн төлөвлөгөөг иргэдийн оролцоотойгоор хийх Зөвлөхийн үйлчилгээний ажлын удирдамжийг хянаж, тендер зарлана.	Ажлын удирдамж, тендерийн баримт бичиг	2-р улиралд	-
3.	Төслөөр хийгдэх ажлын нарийвчилсан зураг төслийн СШББ боловсруулж, тендер зарлана.	СШББ	2-р улиралд	-
4.	Үерийн гамшгийн эрсдлийг бууруулах, хамгаалах чиглэлээр хийгдэх ажлыг GIS-ийн одоо байгаа системтэй уялдуулж боловсруулна.	Буцалтгүй тусламжийн ажлын төлөвлөгөө	1-р улиралд	-
5.	Дүүргийн төлөвлөгөөг иргэдийн оролцоотойгоор хийх Зөвлөх багийг сонгож, дүүргүүдтэй хамтран ажиллана.	6 дүүрэгтэй	4-р улиралд	-
6.	УБ НААСТ3 төслийн нарийвчилсан зураг хийх зөвлөх багийг шалгаруулж, зураг төслийг эхлүүлнэ.		3-р улиралд	-
7.	УБ НААСТ-ийн 15 жилийн ойг тэмдэглэх, төслийн үйл ажиллагаа, ач холбогдлыг өргөн олон нийтэд сургалтчлах арга хэмжээг авах	Тусгай хөтөлбөрөөр	2012 оны 3-р улирал	-

3. УБ Цэвэр агаар төслийн хүрээнд

“Улаанбаатар Цэвэр агаар төсөл”-ийн хүрээнд дараахи ажил, үйлчилгээг хийж гүйцэтгэнэ.

Хүснэгт 12. 2012 оны УБ Цэвэр агаар төслөөр хийх ажлын төлөвлөгөө

№	Бүтээгдэхүүний нэр	Тоо хэмжээ	Хугацаа	Өртөг зардал (ам. доллар)
1.	Зуухны утаа ялгаруулалт, үр ашгийг турших лабораторын үйл ажиллагааны гэрээг ШУТИС-тай байгуулж, өмчлөлийн асуудлыг төслийг удирдах хороогоор шийдвэрлүүлнэ.		1-р улиралд	-
2.	Зуухны утаа ялгаруулалт, үр ашгийг турших лаборатори болон зуух хөгжлийн төвд зөвлөхийн үйлчилгээ үзүүлэх зөвлөх багийг сонгож үйл ажиллагааг эхлүүлнэ.	СШББ-ийг боловсруулах, зарлах, үнэлэх, сонгох, гэрээ байгуулах.	2-р улиралд	81,000.00
3.	Нийслэлийн хэмжээнд ахуйн хэрэгцээний бага, дунд хүчин чадлын усан халаалттай зуухны судалгааг явуулах, сонголтыг хийх зөвлөхийн багийг сонгож үйл ажиллагааг эхлүүлнэ.	СШББ-ийг боловсруулах, зарлах, үнэлэх, сонгох, гэрээ байгуулах.	1-р улиралд	105,000.00

4.	Нийслэлд хэрэгжиж байгаа агаарын бохирдлыг бууруулах хөтөлбөрүүдийн уялдаа холбоог хангаж, мэдээллийг нэгтгэх, зохицуулах үүрэг бүхий 2 ажилтныг сонгож, Хотын хөгжлийн бодлогын хэлтэст ажиллуулах	Ажлын удирдамжийг боловсруулах, зарлах, үнэлэх, сонгох, гэрээ байгуулах.	2-р улиралд	10,400.00
5.	Агаарын бохирдлыг бууруулах чиглэлээр хийсэн ажлуудад үнэлгээ өгч, Цэвэр агаар төслийн хяналт-үнэлгээ-шинжилгээг хийх үүрэг бүхий Зөвлөхийн багийг сонгож үйл ажиллагааг эхлүүлнэ.	СШББ-ийг боловсруулах, зарлах, үнэлэх, сонгох, гэрээ байгуулах.	2-р улиралд	15,000.00
6.	Лабораторийн туршлага судлах сургалт-аялалыг зохион байгуулж нийслэлийн холбогдох ажилтан, албан хаагчдыг хамруулна.	Өмнөд Африк, СЕТАР	3-р улиралд	40,000.00
7.	Туршилтыг давсан 3 төрлийн усан халаалттай зуухыг сонгоно. Зураг төсөл, стандартын шаардлага хангасан зуухыг нөхөн олговорт хамруулахад бэлтгэх	3 төрлийн зуух сонгоно.	4-р улиралд	240,000.00
8.	Цэвэр агаар төслийн дунд шатны арга хэмжээний хүрээнд төлөвлөгдсөн 4 ажлын зөвлөх үйлчилгээний Зөвлөх багийг сонгож ажлыг эхлүүлэх	Нийтдээ 4 өөр СШББ-ийг бэлтгэх, зарлах, үнэлэх	4-р улиралд	80,000.00
Нийт дүн				571,400.00

4. “Иргэдийн оролцоо-өрхийн хөгжлийг дэмжих жил”-ийн хүрээнд дараахи ажил, үйлчилгээг хийж гүйцэтгэнэ.

Хүснэгт 13. 2012 оны Иргэдийн оролцоо-өрхийн хөгжлийг дэмжих жилийн хүрээнд хийх ажлын төлөвлөгөө

№	Бүтээгдэхүүний нэр	Тоо хэмжээ	Хугацаа	Өртөг зардал (ам. доллар)
1.	Үндэсний болон салбар хороодоос өгөгдсөн ажлын даалгаврыг биелүүлэх тусгай төлөвлөгөө гарган хэрэгжүүлнэ.	Тусгай төлөвлөгөөгөөр	Жилдээ	-
2.	Иргэдийн оролцоотойгоор гэр хороололд явган хүний зам тавьж, 250 ажилгүй иргэдийг хамруулан, 250 өрхийн орлогыг нэмэгдүүлнэ.	6 дүүрэгт	Жилдээ	237,886.00
3.	Үерийн усны суваг байгуулах, сэргээн засварлах ажилд гэр хорооллын 180 иргэнийг хамруулж, ажлын түр байраар хангаж, 180 өрхийн орлогыг нэмэгдүүлнэ.	3 дүүрэгт	Жилдээ	135,736.00
4.	Хүүхэд залуучуудын бие бялдраа хөгжүүлэх, чөлөөт цагаа өнгөрөөх талбай байгуулна.	6 байршилд	4-р улиралд	28,800.00
5.	ЧД-ийн 19-р хороонд булаг шанд тохижуулах ажлыг иргэдийн оролцоотойгоор хийж гүйцэтгэнэ.	1 байршилд	3-р улиралд	13,000.00
6.	Нийслэлийн 6 хороонд иргэдийн хөгжлийн танхимыг байгуулж, хороодод хүлээлгэн өгнө.	6 байршилд	4-р улиралд	84,000.00

7.	Иргэдийн оролцоог хангах, иргэдийг чадавхижуулах ажлыг зохион байгуулах сургалтын багц гаргаж, сургагч нарыг бэлтгэх.	1 хөтөлбөр 3 багш	1-р улиралд	-
8.	Дүүрэг, хороодын нийгмийн ажилтнуудад зорилтот бүлгэд хүрч ажиллах сургалтыг дүүрэг тус бүрт нэг удаа зохион байгуулах	6 дүүрэгт	2-р улиралд	-
9.	Хөгжлийн бэрхшээлтэй иргэдийг эгнээндээ багтаасан иргэдийн хоёр бүлгээр орчноо тохижуулах ажлыг хийлгэн, өрхийн орлогыг нь нэмэгдүүлэх	2 бүлэг	6-р сард	16,000
Нийтдүн				515,422.00

ХОЛБОО БАРИХ

Хаяг : Улаанбаатар хот, Сүхбаатар дүүрэг 1-р Хороо
Азмон төвийн (1-р төрхийн зүүн талд) 602 тоот

Улаанбаатар, Монгол

Утас : 976-11-312194

Факс : 976-11-312194

Имэйл: Usip2@magicnet.mn

Вэбсайт: <http://www.usip2.mn>